

WAGI

SERIA

K

**INSTRUKCJA
OBSŁUGI**

SPIS TREŚCI INSTRUKCJI OBSŁUGI

1 WPROWADZENIE	1
1.1 CECHY CHARAKTERYSTYCZNE WAG SERII K	1
1.2 INSTALACJA WAG	1
1.3 SPOSÓB PRZEDSTAWIANIA INFORMACJI W INSTRUKCJI	2
1.4 JAK PRZYGOTOWAĆ WAGĘ DO PRACY	2
2 OBSŁUGA WAGI	3
2.1 WŁĄCZENIE WAGI	3
2.2 WŁĄCZENIE / WYŁĄCZENIE PODŚWIETLENIA	3
2.3 WAŻENIE ZWYKŁE	3
2.4 SAMOCZYNNE ZEROWANIE	4
2.5 CZYNNOSCI BEZ WAŻENIA (MNOŻENIE, ODEJMOWANIE)	4
2.6 PODSUMOWANIE SPRZEDAWCY I WYDRUK PARAGONU (TRYB PARAGONÓW)	5
2.7 PRZEGLĄD TRANSAKCJI (TRYB PARAGONÓW)	5
2.8 OBLICZANIE RESZTY (TRYB PARAGONÓW)	6
2.9 SPOSOBY ZAPŁATY (TRYB PARAGONÓW)	6
2.10 TARA	7
2.11 OTWIERANIE SZUFLADY KASOWEJ	7
2.12 RAPORTY	8
2.13 KASOWANIE PODSUMOWAŃ SPRZEDAŻY	9
2.14 INWENTARYZACJE	9
2.15 SZYBKA ZMIANA P.L.U. / CENY	10
2.16 TESTOWANIE NAŁADOWANIA AKUMULATORA WEWNĘTRZNEGO	10
2.17 RABAT OD CENY SPRZEDAŻY	11
3 PROGRAMOWANIE ARTYKUŁÓW, TAR I SPRZEDAWCÓW	12
3.1 KASOWANIE OGÓLNE WAGI	12
3.1.1 Kasowanie częściowe wagi	12
3.2 PROGRAMOWANIE ARTYKUŁÓW	12
3.3 PROGRAMOWANIE STAWEK VAT	16
3.4 PROGRAMOWANIE TAR	16
3.5 LOGOWANIE I WYLOGOWANIE. KLAWISZE SPRZEDAWCÓW	17
3.6 PRZYPORZĄDKOWANIE PRZYCISKÓW BEZPOŚREDNIEGO DOSTĘPU	18
4 KONFIGURACJA DRUKARKI	19
4.1 SZYBKA ZMIANA RODZAJU PAPIERU	21
5 PROJEKTOWANIE PARAGONU I ETYKIETY	22
5.1 PROJEKTOWANIE PARAGONU	22
5.2 PROJEKTOWANIE ETYKIETY	23
5.2.1 Kopia formatu etykiety	29
6 KONFIGURACJA	30
6.1 CAŁKOWITE WYKASOWANIE PAMIĘCI WAGI	30
6.1.1 Kasowanie artykułów	30
6.2 KONFIGURACJA OGÓLNA	30
6.2.0 Konf. 00: Kod kreskowy	31
6.2.1 Konf. 01: Obliczanie reszty (tryb paragonów)	31
6.2.2 Konf. 02: Zapamiętanie tary	31
6.2.3 Konf. 03: Zachowanie ceny	32
6.2.4 Konf. 04: Rodzaj papieru i tryb pracy	32
6.2.5 Konf. 05: Opcja mnożenia	33
6.2.6 Konf. 06: Opcja dodawania	33
6.2.7 Konf. 07: Opcja odejmowania	33
6.2.8 Konf. 08: Opcja wstępnego podsumowania (tryb paragonów)	34
6.2.9 Konf. 09: Przesłanie operacji do komputera	34

6.2.10 Konf. 10: Sprzedaż w gramach lub kilogramach	34
6.2.11 Konf. 11: Dowód kasowy	35
6.2.12 Konf. 12: Odstęp czasowy dowodu kasowego	35
6.2.13 Konf. 13: Drukowanie VAT-u na paragonie	35
6.2.14 Konf. 14: Tryb formatu EAN 13	36
6.2.15 Konf. 15: Wyświetlanie tary	37
6.2.16 Konf. 16: Typ kontroli mięsa	37
6.2.17 Konf. 17: Wydruk kodu sprzedawcy na paragonie	37
6.2.18 Konf. 18: Teksty połączone	38
6.2.19 Konf. 80: Kod kreskowy paragonu	38
6.2.20 Konf. 81: Kod kreskowy etykiety	39
6.3 PROGRAMOWANIE W EURO	39
6.4 WALUTY	41
6.5 KURSY WYMIANY WALUT	42
6.6 DEFINIOWANIE SEKCJI	42
6.7 STABILNOŚĆ	43
6.8 LINIE NAGŁÓWKA RAPORTÓW	43
6.9 USTAWIANIE DATY I GODZINY	43
6.10 HASŁO DOSTĘPU DO RAPORTÓW	44
6.11 TRYB SAMOBSŁUGI	44
6.12 WAŻENIE AUTOMATICZNE	45
6.12.1 Etykieta z całości operacji w trybie pracy automatycznej	45
6.13 KOD PRODUCENTA	46
7 PRACA W SIECI	47
7.1 PROGRAMOWANIE NUMERU WAGI	48
7.2 PARAMETRY TRANSMISJI DANYCH Z KOMPUTEREM (MODEL K-25X)	49
7.3 WYSYŁANIE DANYCH DO KOMPUTERA	50
7.4 ZAMÓWIENIA	52
7.6 ZDALNE ŁADOWANIE DANYCH ARTYKUŁÓW (LBS)	53
8 DODATEK	55
8.1 PODSUMOWANIE KODÓW DOSTĘPU DO PROGRAMOWANIA	55
8.2 TEST SEGMENTÓW WYŚWIETLACZA	55
8.3 WYMIANA PAPIERU W DRUKARCE	55
8.4 ŁADOWANIE AKUMULATORÓW	57
8.5 KODY ZNAKÓW	57
8.6 LISTA SKŁADNIKÓW FABRYCZNIE ZAPROGRAMOWANYCH	58
8.7 WYKRYWANIE I USUWANIE USTEREK	58
8.7.1 Problemy z masą	58
8.7.2 Błędy transmisji danych	58
8.7.3 Problemy ze zważonymi produktami	59
8.7.4 Problemy z drukowaniem	59
8.7.5 Problemy z klawiaturą	59
8.7.6 Problemy z programowaniem	59
8.8 PORADY DOTYCZĄCE OBSŁUGI I KONSERWACJI WAG SERII K	60
8.9 DANE TECHNICZNE WAGI	60
8.10 AKCESORIA DO KOMUNIKACJI WAG SZEREGU K	60

1 WPROWADZENIE





1.1 CECHY CHARAKTERYSTYCZNE WAG SERII K

	Ilość PLU (standard)	Złącze komunikacyjne	Ethernet
K255	1000	RS232, RS422, konwerter RS232/422	BRAK
K235	2000	RS232	BRAK
K265	2000	RS232, RS422	OPCJA
K280	2000	RS232, RS422	OPCJA
K335	2000	RS232	BRAK
K355	2000	RS232, RS422	OPCJA
K380	2000	RS232, RS422	OPCJA

Dodatkowo wszystkie modele mogą być wyposażone w:

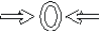
- Wyświetlacz alfanumeryczny.
- Podświetlanie.
- Baterię wewnętrzną (*).
- Wyjścia do szuflady kasowej (*) i akumulatora zewnętrznego.

Waga wyświetla następujące **symbole**:

- Symbol zero kilogramów na szalce 
- Wskaźnik stabilności wagi 
- Drukarka bez papieru 
- Sprzedawcy **V1 V2 V3 V4 V5**: symbol wskazuje, która z pamięci sprzedawców jest w danej chwili używana.
- Symbol tary: **NET**
- Bateria wyczerpana  [dotyczy tylko modeli z baterią wewnętrzną]

*** Niedostępne w modelach wiszących.**

1.2 INSTALACJA WAG

W celu zapewnienia właściwej instalacji i pracy wagi należy uwzględnić następujące uwagi:

1. Należy upewnić się, czy wahania napięcia zasilającego wag nie przekraczają 20% napięcia znamionowego.
Jeżeli waga zasilana jest z baterii, należy upewnić się, czy jest ona 12-V.
2. Należy sprawdzić, czy do tego samego gniazdka nie jest podłączony tak sprzęt, jak urządzenia chłodnicze, krajalnice itp.
3. Waga powinna być umieszczona na równej i stabilnej powierzchni.
4. Żaden przedmiot nie może stykać się z szalką wagi.
5. Wtyczka musi mieć **uziemienie**.

1.3 SPOSÓB PRZEDSTAWIANIA INFORMACJI W INSTRUKCJI

Instrukcja ta została przygotowana z myślą przedstawiania w sposób jasny rozmaitych sytuacji które mogą zaistnieć na wadze.

W objaśnieniach informacje przedstawiane są w trzech kolumnach od prawej do lewej:

- W pierwszej od lewej strony przedstawiane są szczegółowe wyjaśnienia każdej mogącej zaistnieć sytuacji.
- Druga kolumna przedstawia widok informacji pojawiających się w każdej chwili na wyświetlaczu. Dla wszystkich wag ukazywany jest wyświetlacz z linią alfanumeryczną. W przypadku wag bez linii alfanumerycznej należy brać pod uwagę tylko dwie pierwsze przedstawiane linie.

888;888;8;8;8;8;8;8
888;888;8;8;8;8;8;8

Wyświetlacz tworzą znaki 8-segmentowe z kropką z boku. Z tego powodu pewne znaki nie są przedstawiane w 100% zgodnie z rzeczywistą formą (np: litera "K" przypomina literę "t") lub przedstawiane są tak samo w przypadku wielkich i małych liter.

- Ostatnia, lewa kolumna pokazuje kolejność klawiszy które należy nacisnąć w każdej z opisanych w instrukcji sytuacji.

SHIFT	[-]
-------	-----

W innych sytuacjach z boku podawanych informacji pojawia się znak "!" który oznacza ważne wskazówki lub uwagi.

1.4 JAK PRZYGOTOWAĆ WAGĘ DO PRACY

W celu przygotowania wagi do pracy należy wykonać wszystkie poniższe polecenia:

- PUNKT 1:** Dokonać instalacji wagi zgodnie z opisem podanym w rozdz. 1.2 *Instalacja Wagi*. Podłączyć wagę zgodnie z opisem podanym w rozdziale 2.1 *Włączanie Wagi*.
- PUNKT 2:** Jeśli waga jest przeznaczona do pracy w sieci z innymi wagami lub z komputerem, [patrz tabela w rozdz. 1.1 *Cechy Charakterystyczne wag serii K*] należy zaadresować poprawnie wagę, to znaczy skonfigurować ją jako GŁÓWNA lub PODLEGLĄ i nadać jej odpowiedni adres. [Patrz rozdz. 7.1 poniżej].
- PUNKT 3:** Wykonać kasowanie wagi [Patrz rozdz.3.1 i 3.1.1 poniżej]
- PUNKT 4:** Zaprogramować artykuły, sprzedawców i przyciski tary [Patrz rozdz. 3 *PROGRAMOWANIE ARTYKUŁÓW, TAR I SPRZEDAWCÓW*].
- PUNKT 5:** Jeśli waga ma być przeznaczona do użytku w jednym z krajów strefy EURO, należy upewnić się, czy aktualna FAZA EURO została prawidłowo skonfigurowana [patrz rozdział 6.3 *PROGRAMOWANIE W EURO*].
- PUNKT 6:** Zaprogramować etykietę i nagłówki paragonu [patrz rozdz. 5 *PROJEKTOWANIE PARAGONU I ETYKIETY*]. Ważne zaprogramować parametry drukarki [patrz rozdz. 4]
- PUNKT 7:** Skonfigurować wagę zgodnie z indywidualnymi potrzebami użytkownika: wybrać pożądane opcje działania, ustawić drukarki, ustalić hasła, itp,... [patrz rozdz. 6 *KONFIGURACJA*].
- PUNKT 8:** Rozpocząć użytkowanie wagi [patrz następny rozdział 2 *OBSŁUGA WAGI*].

2 OBSŁUGA WAGI

2.1 WŁĄCZENIE WAGI

Po upewnieniu się, że waga została poprawnie zainstalowana przycisnąć włącznik znajdujący się w dolnej części obudowy wagi.

K-255 U-110 15000 OIML-1 *****

999.999.9.9.9.9.9.9 999.999.9.9.9.9.9.9 99999999999999
--

0.000 0.00 0.000 0.00

----- 0.00 0.000 0.00

PODLACZKOMPU

Po wyświetleniu informacji na temat modelu, wersji programowej („U-xx”) i maksymalnego zakresu wagi w gramach rozpoczyna się proces wyszukiwania ewentualnych usterek: na wyświetlaczu widzimy odliczanie wstecz od 9 do 0.

Jeśli nie została wykryta żadna usterka, po zakończeniu odliczania wyświetlają się zerowe wartości masy, ceny za kg, sumy oraz tary; to *normalny tryb pracy* wagi.

! W momencie włączenia wagi na szalce nie powinien się znajdować żaden przedmiot, ponieważ po jego zdjęciu waga uznałby jego masę za tarę.

! Jeśli po zakończeniu odliczania pojawia się napis *PODŁĄCZYĆ KOMPUTER* należy nacisnąć którykolwiek przycisk i waga przejdzie w *normalny tryb pracy*.

! Jeżeli waga jest przeznaczona do pracy w sieci z innymi wagami i została zaprogramowana jako *PODLEGŁA* [patrz pt.7.1 poniżej], a odpowiednia waga *GŁÓWNA* nie jest włączona, wyświetli się napis *ŁADOWANIE DANYCH* i waga pozostanie w tym stanie. Należy włączyć *GŁÓWNA* i odczekać do zniknięcia napisu.

2.2 WŁĄCZENIE / WYŁĄCZENIE PODŚWIETLENIA

SHIFT i

PODSWIETLEN 0

1

PODSWIETLEN 1

*

1. Przyciskami **SHIFT** i **i** można włączyć i wyłączyć podświetlenie wyświetlacza:

0 = Nie aktywowane.

1 = Zawsze włączone.

2 = Aktywuje się gdy wykonujemy operacje i wyłącza po 30 sek. od ich zakończenia.

2. Nacisnąć *****.

2.3 WAŻENIE ZWYKŁE

1. Gdy waga pracuje położyć ważony produkt na szalce.
2. Wprowadzić cenę za kilogram przy pomocy jednego z poniższych sposobów.

- Bezpośrednio na klawiaturze numerycznej

- Wprowadzić kod artykułu i nacisnąć **PLU**.

- Bezpośrednio nacisnąć odpowiedni przycisk szybkiego dostępu [od 1 do 64].

W przypadku błędu nacisnąć **C**, aby wyzerować cenę.

0.325 0.00 0.000 0.00

...

0.325 10.50 0.000 3.41 POMIDOR

...

C

F	0.325	10.50
	0.000	3.41
	POMIDOR	

Do **zaprogramowania stałej ceny** używa się przycisku **F**. [Patrz rozdział 6.2.3 *Zachowanie ceny*].

...	0.000	10.50
	0.000	0.00

Po każdorazowym zdjęciu produktu z szalki cena nie zeruje się automatycznie, lecz nastawiona wartość pozostaje na wyświetlaczu. W celu zapamiętania masy wystarczy nacisnąć przycisk pamięci odpowiedniego sprzedawcy.

C

W celu skasowania nastawionej ceny należy nacisnąć przycisk **C**.

V1

3. Nacisnąć przycisk pamięci odpowiedniego sprzedawcy.

! Jeżeli nie można zapamiętać operacji, odpowiedni sprzedawca musi się zalogować. Patrz rozdział 3.5 *LOGOWANIE I WYLOGOWANIE SPRZEDAWCÓW*

0.325	10.50
0.000	----

Kwota zostanie wyświetlona z kilkoma myślnikami jako potwierdzenie zapamiętania operacji. **Jeżeli waga jest ustawiona na wydruk etykiet, nastąpi wydrukowanie etykiety**

-----	10.50
0.000	0.00

F i 3

0.478	0.60
EURO	0.29

! Jeżeli podczas pracy wagi potrzeba wyświetlić cenę i sumę w drugiej walucie, należy nacisnąć **3** wciskając jednocześnie **F**.

2.4 SAMOCZYNNNE ZEROWANIE

F i 2

0.000	0.00
0.000	0.00

Waga wyposażona jest w ręczny mechanizm samoczynnego zerowania: jeżeli z jakiegokolwiek powodu po zdjęciu produktu z szalki masa nie jest równa zero i mieści się w granicach 2% zakresu wagi, wartość masy można wyzerować naciskając jednocześnie przyciski **F i 2**.

2.5 CZYNNNOŚCI BEZ WAŻENIA (MNOŻENIE, ODEJMOWANIE)

Waga może obsługiwać artykuły, które nie są sprzedawane na wagę (cena/kg), ale mają cenę za sztukę, jak na przykład butelka mleka.

W tym celu wagę należy zaprogramować w taki sposób, aby pozwalała na operacje sumowania, odejmowania i mnożenia [patrz rozdział 6.2.5, 6.2.6 i 6.2.7].

Postępowanie jest następujące:

+

	0.00
	0.00

1. Nacisnąć **+** lub **-** w zależności od tego, czy chcemy dodawać czy odejmować.

2. Wprowadzić cenę za sztukę danego produktu.

... **PLU**

	10.50
	10.50

- bezpośrednio na klawiaturze numerycznej.
- wprowadzając kod artykułu i naciskając przycisk **PLU**.
- naciskając odpowiedni przycisk bezpośredniego dostępu (od 1 do 64).

W przypadku błędu nacisnąć **C**, aby wyzerować cenę.

C

X...

Szt	2	10.50
		21.00

3. Jeżeli mamy zamiar sumować lub odejmować więcej niż jedną sztukę produktu przed wprowadzeniem do pamięci, należy nacisnąć **X** i wpisać liczbę produktów.

V1

Szt	2	0.50

4. Wprowadzić do pamięci operację odpowiedniego sprzedawcy naciskając jeden z przycisków pamięci.

 Jeżeli nie można zapamiętać operacji, odpowiedni sprzedawca musi się zalogować.

2.6 PODSUMOWANIE SPRZEDAWCY I WYDRUK PARAGONU (TRYB PARAGONÓW)

Aby otrzymać podsumowanie danej transakcji należy postąpić w następujący sposób:

...

0.325	10.50
0.000	3.41

1. Wykonać wybrane operacje.

*

SUMA	0
------	---

2. Nacisnąć *****.

V1

V1	3	47.80
		0

3. Nacisnąć przycisk pamięci odpowiadającej danemu sprzedawcy.

Na wyświetlaczu pokaże się numer pamięci, liczba artykułów, całkowita kwota oraz nastąpi wydrukowanie paragonu.

Jeżeli została wybrana opcja **WYDRUKU KASOWEGO** [patrz rozdział 6.2.11 *Dowód kasowy*], wydrukowany zostanie tekst „DOWÓD KASOWY”. Aby wydrukować go należy nacisnąć klawisz *****. Jeśli nie zostanie on naciśnięty paragon zostanie wydrukowany po 10 sekundach.

Jeżeli naciśnie się **C** lub w ciągu 15 sekund nie naciśnie żadnego przycisku, waga powróci do normalnego trybu pracy.

Powtórny wydruk paragonu: jeżeli nie zostanie zrealizowana żadna inna operacja z wykorzystaniem tej samej pamięci, paragon można drukować dowolną ilość razy powtarzając powyższe czynności. Na każdej kopii pojawi się słowo:

kopia

Jeżeli operację pamięciową rozpocznie się tym samym przyciskiem pamięci, uważa się, że nowa operacja dotyczy nowego klienta i poprzednie dane zostaną skasowane.

2.7 PRZEGLĄD TRANSAKCJI (TRYB PARAGONÓW)

Przed zamknięciem transakcji i wydrukowaniem paragonu można dokonać przeglądu i korekty paragonu. W tym celu:

◇

Podsum

1. Nacisnąć przycisk sumy częściowej **◇**.

V1

V1	2	14.80
----	---	-------

2. Nacisnąć przycisk odpowiedniego sprzedawcy: wyświetli się suma całkowita dla wybranej pamięci i liczba dokonanych operacji.

+ Artyk 01 4.80

C
i C

3. Przy pomocy przycisków + i - przejrzeć po kolei wszystkie zapisane operacje.

Nacisnąć przycisk C, aby skasować operacje na ekranie. W celu opuszczenia stanu roboczego nacisnąć i C.

X 0.000 0.00
0.000 0.00

Można również **PONOWNIE OTWORZYĆ PARAGON**, to znaczy po wydrukowaniu paragonu można go zmienić i ponownie wydrukować. Poprzedni paragon zostanie skasowany, a ponownie wydrukowany będzie zawierał wprowadzone zmiany.

W tym celu postąpić zgodnie z punktem 1 i 2 przeglądu transakcji, po czym nacisnąć X i dodać lub skasować operacje zależnie od potrzeb zgodnie z procedurą opisaną w tym rozdziale.

2.8 OBLICZANIE RESZTY (TRYB PARAGONÓW)

Opcję można aktywować w parametrze 01 *Obliczanie reszty* [patrz rozdział 6.2 *KONFIGURACJA OGÓLNA*].

W celu zrealizowania tej operacji należy:

* SUMA 0

V1 V1 3 23.80
0

... S. 23.80
R. 26.20
W 50.00

*

C 0.000 0.00
0.000 0.00

1. Na zakończenie bieżącej transakcji nacisnąć przycisk *: na ekranie wyświetli się napis **SUMA**.

2. Nacisnąć przycisk pamięci, w której chcemy dokonać operacji: wyświetli się numer pamięci sprzedawcy, liczba wszystkich artykułów oraz suma ogółem.

3. Teraz mamy 10 sekund na wpisanie kwoty otrzymanej od klienta. Wyświetli się otrzymana kwota, reszta oraz całkowita należność [suma ogółem].

4. Nacisnąć *: nastąpi wydrukowanie na paragonie otrzymanej kwoty, reszty i sumy całkowitej.

Nacisnąć C, aby powrócić do normalnego trybu pracy.

2.9 SPOSOBY ZAPŁATY (TRYB PARAGONÓW)

Podczas drukowania paragonu [patrz 2.6], po naciśnięciu przycisku podsumowania * wyświetla się cyfra [od 0 – co stanowi wartość standardową – do 4], która wskazuje na sposób płatności wybrany przez klienta.

Istnieje możliwość zmiany tej wartości na klawiaturze numerycznej tuż przed naciśnięciem przycisku sprzedawcy.

! W raportach 3 i 7 [patrz rodz. 2.12] występuje pole na podsumowanie każdego sposobu zapłaty.

2.10 TARA

Opcja pozwala na odjęcie masy opakowania. Gdy waga znajduje się w normalnym trybie pracy należy postąpić zgodnie z poniższymi instrukcjami:

T

0.000	0.00
0.036	0.00

1. Położyć na szalce ważone opakowanie i nacisnąć **T**: w polu tary wyświetli się masa tary oraz wskaźnik masy netto (**NIET**).

F

-0.036	0.00
0.036	0.00

2. Nacisnąć **F** w celu zachowania tary jako stałej wartości. [Patrz konfiguracja parametru 02 w rozdziale 6.2 *KONFIGURACJA OGÓLNA*].

Jeżeli tara nie została zapisana w pamięci, po usunięciu ciężaru automatycznie powróci do wartości zerowej.

W celu skasowania ustalonej tary należy zdjąć ciężar z szalki i nacisnąć **T**: wskaźnik tary samoczynnie zgaśnie.

Można wykonać kolejne operacje tarowania, ale każda następna tara musi być większa od poprzedniej.

Istnieją dwa różne sposoby pracy z tarą:

a) Wprowadzając wartość tary. W tym celu należy:

1. Usunąć z szalki wszelkie przedmioty.
2. Wprowadzić na klawiaturze numerycznej wartość tarowanej masy.
3. Następnie nacisnąć **T**.

T

0.000	1.00
0.000	0.00

-0.100	0.00
0.100	0.00

b) Wybierając jedną z tar zapisanych w pamięci wagi. W tym celu należy:

1. Nacisnąć numer pożądanej tary, która została zapisana do pamięci [patrz rozdział 3.4 *PROGRAMOWANIE TAR*].
2. Następnie nacisnąć **PT**: na wyświetlaczu ukaże się wartość tary.

PT

0.000	0.01
0.000	0.00

-0.150	0.00
0.150	0.00

W obydwu przypadkach wartość tary ukaże się na wyświetlaczu oraz wyświetli się **NIET**.

2.11 OTWIERANIE SZUFLADY KASOWEJ

Jeżeli waga wyposażona jest w połączenie z szufladą kasową, to otworzy się ona w następujących sytuacjach:

*** V1**

1. W momencie wydania polecenia wydruku paragonu [lub jego kopii] szuflada kasowa otwiera się automatycznie: nacisnąć *****, po czym jeden z przycisków pamięci.

*** +**

2. Gdy naciśnie się *****, a następnie **+**.

2.12 RAPORTY

W celu otrzymania jednego z możliwych raportów [patrz poniższa tabela] należy postąpić zgodnie z poniższymi instrukcjami:

* F

1. Upewnić się, czy waga została skonfigurowana jako GŁÓWNA [patrz rozdział 7.1 poniżej], po czym nacisnąć przyciski * i F.

0 0 0 0

RAPORT

2. Wprowadzić kod dostępu do raportów, przy czym 0 0 0 0 stanowi kod domyślny [sposób zmiany kodu dostępu opisano w rozdziale 6.10 HASŁO DOSTĘPU DO RAPORTÓW].

1 *

RAPORT 1
 C 0 C.99999
 ARTYKULY

3. Nacisnąć przycisk odpowiadający wybranemu raportowi według poniższej tabeli. Nacisnąć *.

Przycisk	Funkcja	Uwagi
1	RAPORT ARTYKUŁÓW	Wprowadzić zakres kodów artykułów do listowania. Nacisnąć X aby przejść na kolejne pole.
2	SPRZEDAŻ WEDŁUG ARTYKUŁU	Wprowadzić zakres kodów artykułów do listowania. Nacisnąć X aby przejść na kolejne pole.
3	RAPORT CAŁKOWITEJ SPRZEDAŻY WEDŁUG GRUPY	CAŁKOWITA sprzedaż dla danej wagi
4	RAPORT SPRZEDAŻY DLA DZIAŁU LUB SEKCJI	Lista zawiera tylko te artykuły, na których dokonano operacji
5	RAPORT PRZYCISKÓW BEZPOŚREDNIEGO DOSTĘPU	Klawisze bezp. dost. dla wszystkich wag w sieci
6	RAPORT PODSUMOWAŃ VAT-u	Sumy całkowite narosłe dla każdej stawki VAT-u
7	RAPORT DZIENNY	Sprzedaż dzienna
8	RAPORT ZAMÓWIEŃ	Patrz rozdz. 7.4 ZAMÓWIENIA
9	RAPORT INWENTARYZACJI	Wprowadzić zakres kodów do listowania. Nacisnąć X aby przejść na kolejne pole.

Nacisnąć F, aby opuścić opcję raportów.

*

4. Nacisnąć *, aby wydrukować odpowiedni raport.

 W raporcie 2 (sprzedaż według artykułów) artykuł o kodzie 99999 zawiera całą sprzedaż dokonaną po CENIE BEZPOŚREDNIEJ.

 Grupy artykułów wyszczególnione w opcji 3 [całkowita sprzedaż według grupy], to:

- 1.- Suma ogólna: suma ogółem wszystkich operacji.
- 2.- Suma hurtowników: operacje, których suma całkowita kwalifikuje je do sprzedaży hurtowej.
- 3.- Suma ujemna: operacje z ujemną sumą ogółem.
- 4.- Artykuły ważone; suma operacji dokonanych na artykułach, które są sprzedawane na wagę.
- 5.- Artykuły nie ważone: suma operacji dokonanych na artykułach nie ważonych, które są sprzedawane.
- 6.- Artykuły zwrócone: suma operacji ujemnych.
- 7.- Forma płatności: sumy operacji wg form płatności
- 8.- Rabat: suma wynikowa operacji na cenie po uwzględnieniu rabatu.

Możliwość drukowania **nagłówków raportów**. Dotyczy 4 linii nagłówkowych zaprogramowanych zgodnie z rozdziałem 5.1 i które zazwyczaj zawierają nazwę i adres firmy.

* F 0 7 9
0

Prog
PROGRAMOWANI

0 *

Naglow 1
NAGLOWEK

1. Nacisnąć przyciski w następującej kolejności: * F 0 7 9 0
2. Nacisnąć 0, po czym *
3. Wpisać 1 aby wydrukować nagłówek, lub 0 aby go nie wydrukować. Nacisnąć *, aby zapisać w pamięci lub F, aby opuścić opcję.

2.13 KASOWANIE PODSUMOWAŃ SPRZEDAŻY

Przy pomocy tej funkcji można **wyzerować sprzedaż** danych artykułów. Wykonać poniższe czynności:

* F 0 0 0
0

RAPORT

7 x C

Wymaz

1. Nacisnąć * F i wpisać kod dostępu do raportów [domyślnie 0 0 0 0).
2. Nacisnąć C 7 razy. Wszystkie dane sprzedaży zostaną skasowane i nastąpi wydruk *raportu "Suma Ogólna Grupy" i "Sumy VAT"*

2.14 INWENTARYZACJE

Opcja umożliwia dokonanie inwentaryzacji istniejących zasobów przy pomocy wag.

W tym celu należy:

* F 0 7 9
0

Prog
PROGRAMOWANI

0 * *

INWENT 0
INWENTARYZACJA

1

INWENT 1
INWENTARYZACJA

1. Nacisnąć przyciski w następującej kolejności: F 0 7 9 0.
2. Nacisnąć 0 jeden raz i * dwa razy.
3. Nacisnąć 1, aby przejść w *tryb inwentaryzacji*.

! Po zakończeniu wszystkich operacji inwentaryzacyjnych można zaprogramować '0', aby ponownie rozpocząć normalną pracę w *trybie sprzedaży*.

*

4. Nacisnąć *, aby potwierdzić dane i nacisnąć * 4 razy, aby opuścić tryb programowania.

*

Nacisnąć *, aby pracować w trybie inwentaryzacji.

0.000 0.00
0.000 INWENT

Gdy wagi ustawi się na pracę w *trybie inwentaryzacji*, podczas operacji roboczych będzie się wyświetlać napis "INWENT".

W celu inwentaryzacji danego artykułu należy wykonać następujące czynności:

0.036	10.00
0.000	INWENT
POMIDOR	

V1

1. Umieścić artykuł na szalce wagi.
2. Wybrać artykuł.
3. Nacisnąć jeden z przycisków pamięci zostanie wydrukowany paragon, na którym będzie data, godzina, użyty przycisk pamięci oraz numer paragonu, a po nim nazwa artykułu, jego masa i cena.

! W celu otrzymania **raportu** z podsumowaniem inwentaryzacji należy przejść do rozdziału 2.12 **RAPORTY**.

7 x V1

WYMAZ INWENT
WYMAZ INWENTA

! Aby **wyzerować** wartości podsumowania inwentaryzacji należy wejść w opcję raportów [patrz rozdział 2.12 **RAPORTY**] i nacisnąć V1 7 razy.

2.15 SZYBKA ZMIANA P.L.U./ CENY

W trybie pracy normalnej nacisnąć i przytrzymać przycisk artykułu, który ma być zmieniony aż usłyszysz sygnał dźwiękowy (po 5 sekundach) i wyświetli się menu zmiany ceny.

+ albo -

K	1 P.L.U.	01
Cen.		12.50

Przy pomocy + i - przewijać w górę i w dół listę różnych artykułów.

*

Zatwierdzić przyciskiem *.

2.16 TESTOWANIE NAŁADOWANIA AKUMULATORA WEWNĘTRZNEGO

W przypadku wag zasilanych z akumulatora wewnętrznego poziom naładowania sprawdza się w następujący sposób:

SHIFT +

POZIOM AKUM.
80
POZIOM AKUM.

1. Waga musi być zasilana z akumulatora.
2. Nacisnąć przyciski SHIFT i +.
3. Zostanie wydrukowany paragon z napisem ****POZIOM AKUMULATORA****.
4. Na ekranie wyświetli się poziom naładowania akumulatora w procentach.
5. Nacisnąć *, aby opuścić opcję.

*

2.17 RABAT OD CENY SPRZEDAŻY

Po wybraniu danego artykułu z pamięci, albo wprowadzeniu ceny za pomocą klawiatury istnieje możliwość zastosowania w stosunku do tej ceny rabatu.

Aby to zrobić należy postępować zgodnie z następującą procedurą:

0.150	10.00
0.000	1.50
KIWI	

1. Wybrać pożądany artykuł, albo wprowadzić jego cenę za pomocą klawiatury.



Rabat
1.50

2. Wcisnąć klawisz . W ciągu sekundy pojawi się na wyświetlaczu całkowicie puste linie bez wprowadzonego żadnego rabatu.

Rab 15
1.27

3. Za pomocą klawiatury numerycznej wprowadzić procentową wartość rabatu (maksymalnie 99). W pierwszej linii będzie to wartość procentowa rabatu, a w drugiej pojawi się cena całkowita z już zastosowanym dyskontem.

V1 ... **V0**

4. Wprowadzić operację do pamięci.

Podczas drukowania paragonu na odpowiedniej linii pojawi się procentowa wartość wybranego rabatu i całkowita wartość do zapłacenia z uwzględnieniem rabatu.

Aby zrealizować operację należy mieć dany artykuł na szalce wagi.

3 PROGRAMOWANIE ARTYKUŁÓW, TAR I SPRZEDAWCÓW

3.1 KASOWANIE OGÓLNE WAGI

Tą operacją wykonuje się całkowite wykasowanie danych w wadze, a w szczególności:

- Kasują się artykuły, tary, stawki VAT, sprzedawcy, nagłówki, formaty etykiet, waluty, sekcje, zgromadzona sprzedaż, zamówienia i inwentaryzacje.
- Zostają zmienione na fabryczne parametry takie jak numer grupy (50), limit hurtowników, konfiguracja (wszystkie wartości na 0), stabilność (3), nagłówki w raportach (0), kod dostępu do raportów (0000).

Reszta parametrów nie zmienia się.

W tym celu należy:

* F 0 7 9
0

Prog
PROGRAMOWANI

7 X X

KasowanieOg 5
KASOWANIE OGOL

1. Wejść w tryb programowania
2. Nacisnąć **X** siedem razy oraz klawisz szybkiej obsługi [25/57] (w wagach serii DB jest to klawisz szybkiej obsługi w lewym dolnym rogu)

! UWAGA: Jeżeli skasuje się wszystkie dane wagi, utraci się formaty etykiet, które zostały zaprogramowane fabrycznie. Aby wykonać kasowanie wagi bez kasowania formatów etykiet postępować wg kolejnego punktu 3.1.1.

3.1.1 Kasowanie częściowe wagi

Ta operacja częściowo kasuje dane na wadze. Kasowanie jest takie jak w punkcie 3.1. ale BEZ KASOWANIA FORMATÓW ETYKIET.

* F 0 7 9
0

Prog
PROGRAMOWANI

7 X 1^A

Kasowa Czes 1
KASOWANIE CZES

W tym celu należy:

1. Wejść w tryb programowania
2. Nacisnąć **1^A** 7 razy.

3.2 PROGRAMOWANIE ARTYKUŁÓW

W celu zaprogramowania artykułów w wadze należy postąpić zgodnie z poniższymi instrukcjami.

* F 0 7 9
0

Prog
PROGRAMOWANI

1

K P.L.U.
n M

1. Należy upewnić się, czy waga została zaprogramowana jako GŁÓWNA [patrz rozdział 7.1].
2. Wejść w tryb programowania naciskając po kolei * F 0 7 9 0.
3. Nacisnąć **1**. Wyświetli się kod P.L.U. oraz nazwa artykułu, które można poddać edycji.

K	11 P.L.U.	00
n01.	0	M

4. Wpisać kod artykułu (5 cyfr maksymalnie). Nacisnąć **X**, aby przejść do następnego parametru.

...**X**

K	11 P.L.U.	05
n01.	0	M

5. Na klawiaturze numerycznej wprowadzić odpowiedni **przycisk bezpośredniego dostępu** [od 1 do 64]. Nacisnąć **X**, aby przejść do programowania *nazwy*.

...**X**

K	11 P.L.U.	05
n05.	9 OMI	M
POMI		

6. Wprowadzić **nazwę** artykułu [maksymalnie 20 liter] przy pomocy przycisków liczbowych / liter.

W drugiej linii wyświetlacza wskazywana jest pozycja kursora na linii nazwy artykułu (po lewej stronie, za literą n), kod opowiadający znakowi lub symbolowi (wg tabeli w rozdziale 8.5.) i trzy ostatnio wprowadzone znaki.

Aby przemieścić kursor używać klawiszy **+** i **-**

! Aby wprowadzić polskie znaki specjalne lub inne symbole patrz rozdział 8.5. Przedstawiane są one za pomocą najbliższych znaków angielskich.

! Aby zmienić z wielkich liter na małe i odwrotnie nacisnąć klawisz **32^{AVa}**. Litera M pojawiająca się w dolnej prawej części wyświetlacza będzie przedstawiała aktualną formę pracy: "M" wielkie litery, "n" małe litery.

K	11 P.L.U.	05
n06.	59 OMi	n
POMI		

! Dwie pierwsze linie wyświetlacza złożone są z ośmiu segmentów z punktem z boku. Z tego powodu przedstawianie pewnych znaków nie jest w 100% zgodne z rzeczywistością (np. Litera "K" przypomina literę "t") lub są przedstawiane w ten sam sposób w przypadku wielkich i małych liter.

! W przypadku wag z wyświetlaczem alfanumerycznym (trzecia linia wyświetlacza) są przedstawiane zawsze najbliższe znaki angielskie w postaci wielkich liter.

Nacisnąć **X**, aby przejść do programowania *ceny/kg*.

...**X**

K	11 P.L.U.	05
Cen.		12.50

7. Wprowadzić **cenę** artykułu [6 cyfr]. W celu otrzymania artykułu z ceną otwartą należy wpisać 0 jako cenę.

Nacisnąć **X**, aby przejść do następnego parametru.

...**X**

K	11 P.L.U.	05
Typ.		0

8. Wprowadzić **typ artykułu**:

0 = ważony.

1 = nie ważony.

Nacisnąć **X**, aby przejść do następnego parametru.

...**X**

K	11 P.L.U.	05
Sekc		0

9. Wprowadzić numer **sekcji** [od 0 do 9], do której należy artykuł.

Pozwala to uzyskać wykaz sprzedaży według sekcji.

! Tym formatem określamy także, który format kodu kreskowego przypisujemy do artykułu. Każdej sekcji przypisywany jest format kodu kreskowego. Więcej informacji patrz rozdział 6.6 *DEFINIOWANIE SECKJI* i rozdział 6.2.14 *Konf. 14: Format EAN 13*.

Nacisnąć **X**, aby przejść do programowania *formatu etykiety*.

...**X**

K	11 P.L.U.	05
Form		1

10. Wprowadzić **format etykiety** (dotyczy modeli K-2X5), w którym chcemy uzyskać wydruk informacji na temat danego artykułu. Wprowadzić wartość od 1 do 5 odpowiadającą jednemu z 5 możliwych formatów, które można zaprogramować [patrz *rozdział 5.2 PROJEKTOWANIE ETYKIETY*].

 Aby informacje odnoszące się do artykułu zostały wydrukowane zgodnie z wskazanym formatem etykiety należy wstawić wartość 0 dla parametru FORMAT OGÓLNY ETYKIETY w KONFIGURACJI DRUKARKI [patrz *rozdział 4. KONFIGURACJA DRUKARKI*].

...

Nacisnąć , aby przejść do określenia *stawki VAT-u*.

K	11 P.L.U.	05
VAT.		2

11. Wprowadzić jedną z 5 **stawek V.A.T.** (od 1 do 5), jaką można przyporządkować artykułowi [patrz *rozdział 3.3 PROGRAMOWANIE STAWEK VAT*].

...

Nacisnąć , aby przejść do *programowania daty przydatności do spożycia*.

K	11 P.L.U.	05
D Przy		000020

12. **Datę przydatności do spożycia** można zaprogramować w następujący sposób (dotyczy modeli K-2X5):

1. Data bezwzględna w formacie ddmmrr (dzień, miesiąc, rok).
2. Liczba dni od daty wydrukowania etykiety.

...

Nacisnąć , aby przejść do programowania *tary właściwej dla artykułu*.

K	11 P.L.U.	05
Tara		0.120

13. **Tara** artykułu. To pole przeznaczone jest do wprowadzenia tary właściwej dla produktu. Istnieją dwa sposoby wprowadzenia tej wartości:

1. Przy pomocy klawiatury numerycznej
2. Przez umieszczenie na szalce opakowania do tarowania i naciśnięcie przycisku .

...

Nacisnąć , aby przejść do określania tekstów opisujących *artykuł PLU*.

K	11 P.L.U.	05
T2 07 14 N		M
POMARAN		

14. Wprowadzić **teksty** przyporządkowane do PLU (dotyczy modeli K-2X5). Każdy artykuł może mieć do 3 linii tekstu z maksymalnie 20 znakami. Można wprowadzić tekst, składniki lub połączenie tekstu i składników.

Składniki są kodowane [patrz *rozdział 8.6 KODY SKŁADNIKÓW*] i zajmują tylko 2 znaki w pamięci wagi które identyfikują kod w linii tekstowej. Jeśli w jednej linii wprowadzane są tylko składniki może ich być do 10 w linii, niezależnie od ich długości.

Do wpisywania znaków w liniach tekstowych używa się klawiatury z liczbami i literami. Ogólnie wprowadzanie znaków polskich lub symboli wykonywane jest w sposób opisany w punkcie 6 odnoszącym się do nazwy artykułu.

PT

K	11	I. 2200
T2 15	0	n

*

K	11 P.L.U.	05
T2 17	0	n
PAPRYKA		

Aby wprowadzić składniki należy postępować w następujący sposób:

1. Nacisnąć **PT**.
2. W górnej prawej części wyświetlacza pojawi się i będzie pulsować litera "I". Wprowadzić kod odpowiadający składnikowi według listy z rozdziału 8.6.
3. Nacisnąć *****. W tym momencie składnik zostanie przypisany do linii tekstu i pojawi się na wyświetlaczu.



Po wprowadzeniu kodowanego składnika automatycznie na jego końcu pojawia się przecinek. Aby za ostatnim składnikiem pojawiła się kropka należy po wprowadzeniu składnika wprowadzić "," postępując zgodnie ze wskazaniem w rozdziale 8.5.

Podczas wprowadzania linii tekstowych na wyświetlaczu będą pojawiać się:

- W drugiej linii wyświetlacza na początku wskazywany jest numer linii tekstowej, na której jest (np. "T2" wskazuje że jest to druga linia tekstu), bezpośrednio za pozycją kursora w linii, kod odpowiadający znakowi lub symbolowi (według tabeli w rozdziale 8.5.) i sam znak. Dalej na prawo pojawia się litera "M" lub "n" w zależności czy pisze się w wielkich czy małych literach.
- Przedstawianie składników na wyświetlaczu jest następujące: kiedy kursor w linii tekstu nie znajduje się na pozycji zajmowanej przez składnik to w linii alfanumerycznej (trzecia linia wyświetlacza) wyświetlają się znaki specjalne. Kiedy kursor w linii tekstu znajduje się na pozycji zajmowanej przez składnik to w pierwszej linii wyświetlacza obok migającej litery "I" pojawi się zawsze kod przypisany temu składnikowi, a w drugiej i trzeciej linii zostanie wyświetlona część tekstu składnika.

K	11 P.L.U.	05
T2 07	14 N	M
POMARAN		

K	11 P.L.U.	05
T2 14	55 E	n
POMARANCZE-/E		

K	11	I. 2200
T2 12	PAPRYKA	
PAPRYKA		

...X

W celu wprowadzenia linii tekstu należy nacisnąć **X**.

...X

Nacisnąć **X**, aby określić *dodatkową datę*.

K	11 P.L.U.	05
D Dod	000045	

15. Wprowadzić dodatkową datę. Datę wprowadza się w taki sam sposób jak opisano w punkcie 12.

*

Nacisnąć *****, aby zapisać artykuł do pamięci. Teraz można przejść do programowania następnego artykułu lub nacisnąć **F**, aby powrócić do początkowego trybu programowania.



Na każdym etapie programowania artykułu możemy otrzymać wydruk z całą informacją do tego momentu zaprogramowaną dla tego artykułu naciskając klawisz **PLU**.

3.3 PROGRAMOWANIE STAWEK VAT

Każdemu artykułowi zaprogramowanemu w wadze można przyporządkować jedną z 5 stawek V.A.T. [patrz rozdział 3.2]. Stawkę definiuje się w następujący sposób:

* F 0 7 9
0

Prog
PROGRAMOWANI

7

VAT. 1	00.00
TYPY VAT	

...

VAT. 1	15.00
TYPY VAT	

*

...

F

VAT. 2	00.00
TYPY VAT	

1. Upewnić się, czy waga została skonfigurowana jako GŁÓWNA.
2. Nacisnąć po kolei następujące przyciski * F 0 7 9 0, aby wejść w tryb programowania.
3. Nacisnąć 7, aby wybrać programowanie stawek VAT.

Na wyświetlaczu ukaże się pole stawki VAT do zaprogramowania.

4. Przy pomocy klawiatury numerycznej wprowadzić wymaganą wartość procentową stawki VAT. Poprawki można wprowadzać przy pomocy przycisku C.
5. Nacisnąć *, aby zapamiętać wartość. Następnie można programować następną stawkę. Nacisnąć F, aby powrócić do początkowego trybu programowania [punkt 2].

3.4 PROGRAMOWANIE TAR

Wagi posiadają możliwość zaprogramowania 9 tar. W celu przyporządkowania uprzednio zdefiniowanych tar należy postąpić zgodnie z poniższymi instrukcjami.

* F 0 7 9
0

Prog
PROGRAMOWANI

T

Prog	TAR	1
TARA		0.000

... *

T

Prog	TAR	1
TARA		0.085

... *

F

Prog	TAR	2
TARA		0.000

1. Upewnić się, czy waga została skonfigurowana jako GŁÓWNA.
2. Nacisnąć po kolei następujące przyciski * F 0 7 9 0, aby wejść w tryb programowania.
3. Nacisnąć T, aby wybrać programowanie rodzaju tary.

Na wyświetlaczu ukaże się pole wartości pierwszej tary.
4. Nacisnąć * tyle razy ile to będzie potrzebne, aby wyświetlić odpowiednią tarę do zaprogramowania.
5. Wprowadzić wartość masy tary poprzez umieszczenie opakowania na szalce wagi i naciśnięcie T lub bezpośrednio wpisać odpowiednią wartość na klawiaturze numerycznej.

Do poprawienia błędu używać przycisku C.

Nacisnąć *, aby zapisać wartość w pamięci i przejść do programowania następnej tary [punkt 2]. Nacisnąć F *, aby powrócić do normalnego trybu pracy.

3.5 LOGOWANIE I WYLOGOWANIE. KLAWISZE SPRZEDAWCÓW

W celu aktywowania przycisków pamięci sprzedawców należy postąpić zgodnie z poniższymi instrukcjami:

* F 0 7 9
0

Prog
PROGRAMOWANI

1. Wprowadzić następującą sekwencję: * F 0 7 9 0

PT

Sprzedawcy

2. Nacisnąć **PT**. Z boku po prawej stronie wyświetlacza zaczną pojawiać się identyfikatory klawiszy pamięci (V1, V2, ...). Te z nich, które migoczą będą nieaktywne, natomiast te, które nie wykazują migotania są aktywne.

Aby zarejestrować nowego sprzedawcę należy:

+

Aktyw

1. Nacisnąć **+**.

V3 ...

2. Nacisnąć przycisk sprzedawcy, który chcemy zmienić.

*

Aktyw
Kod 34524

3. Wprowadzić 5 cyfrowy kod w celu identyfikacji sprzedawcy. Nacisnąć *****.

4. Wprowadzić imię/nazwisko sprzedawcy [maksymalnie 20 znaków]. Aby wpisać znaki (także polskie i specjalne) postępuje się dokładnie w taki sam sposób, jak przy wprowadzaniu nazwy artykułu. [patrz rozdział 3.2 PROGRAMOWANIE ARTYKUŁÓW].

W pierwszej linii wyświetlacza pokaże się położenie kursora, kod znaku, gdzie znajduje się kursor (zgodnie z tabelą zamieszczoną w ustępie 8.5) i litera "M" albo "n" zależnie od tego, czy będziemy pracować z dużymi czy z małymi literami.

Aktyw 05 68 n
Piotr

5. Nacisnąć *****, aby zapisać konfigurację w pamięci

*

Aby wyrejestrować istniejącego sprzedawcę należy

-

Dezak

1. Nacisnąć **-**.

V3 ...

Dezak
Kod 34524

2. Nacisnąć przycisk sprzedawcy, którego chcemy zmienić. W drugiej linijce wyświetlacza pojawi się jego kod.

2x *

Dezak
Piotr

3. Nacisnąć dwukrotnie *****. Po pierwszym naciśnięciu na wyświetlaczu pojawi się nazwisko przypisane do kodu.

Nacisnąć **F ***, aby powrócić do trybu pracy normalnej.

 Naciskając klawisz **X** można uzyskać wydruk listy kodów i nazwisk przypisanych do obszaru pamięci sprzedawców.

3.6 PRZYPORZĄDKOWANIE PRZYCISKÓW BEZPOŚREDNIEGO DOSTĘPU

Istnieje inny sposób przyporządkowania przycisków bezpośredniego dostępu do kodów PLU zapisanych w pamięci bez wchodzenia do programowania artykułów [rozdział 3.2]. w tym celu należy:

* F 0 7 9
0

Prog
PROGRAMOWANI

1. Nacisnąć po kolei przyciski: * F 0 7 9 0.

6

2. Nacisnąć 6.

Kla Bez
K 0 Kla
KLAW BEZPOSRE

W drugiej linii wyświetlacza zostanie przedstawiony kod danego artykułu oraz przypisany mu klawisz dostępu bezpośredniego. Na klawiaturze numerycznej wprowadzić kod artykułu, po czym nacisnąć przycisk nastawy, który chcemy mu przyporządkować.

Kla Bez
K 123 Kla 04
KLAW BEZPOSRE

*

Nacisnąć *, aby zapisać w pamięci przyporządkowanie i przejść do programowania następnego przycisku bezpośredniego dostępu lub nacisnąć F, aby powrócić do początkowego trybu programowania [punkt 3].

4 KONFIGURACJA DRUKARKI

Ta opcja programowania umożliwia określenie trybu pracy drukarki wagi. W tym celu należy:

* F 0 7 9
0

Prog
PROGRAMOWANI

+

P Wydruku
Odle Wyj. 060
ODLE WYJSC

1. Wprowadzić sekwencję: * F 0 7 9 0.
2. Nacisnąć +.
3. Na klawiaturze numerycznej wprowadzić wymaganą wartość dla parametru: ODLEGŁOŚĆ WYJŚĆ DLA ETYKIETY (TYLKO MODELE K-2X5). Parametr ten określa długości etykiety za ostatnią wydrukowaną linią i jest wyrażony w jednostkach dop (punktów drukowania 1 mm = 8 dop). Wartość maksymalna wynosi 300.

! Za pomocą tego parametru reguluje się wielkość wolnej części etykiety po wyjściu ze szczeliny drukarki. Ogólnie rzecz biorąc zbyt mała wielkość tego odcinka może powodować sytuację, w której końcówka etykiety pozostanie przyklejona do nośnika papierowego i nie będzie się mogła uwolnić. Zależy to także w znacznym stopniu od wartości parametru ODLEGŁOŚĆ GŁOWICY-OPTO, opisanego w dalszej części.

Nacisnąć X, aby zapisać w pamięci nastawę i przejść do następnego parametru.

X

P Wydruku
Kontrast 5
KONTRAST

4. Na klawiaturze numerycznej wprowadzić wymaganą wartość KONTRASTU WYDRUKU. Można wybrać pomiędzy wartością 0 a 9. Im większa wartość parametru, tym wyraźniejszy będzie wydruk. Standardowa wartość kontrastu, kiedy głowica jest nowa wynosi 5.

! Wraz ze zużywaniem się głowicy drukarki można stopniowo zwiększać wartość tego parametru, tak aby jakość wydruku była zawsze taka sama. Takie działania pozwolą także na maksymalne wydłużenie żywotności samej głowicy.

Nacisnąć X, aby zapisać nastawę i przejść do następnego parametru.

X

P Wydruku
Format Etyk. 2
FOR ETYKIETY

5. Wprowadzić wymaganą wartość dla FORMATU OGÓLNEGO ETYKIETY (TYLKO MODELE K.2X5). Parametr ten wskazuje, że format danej etykiety będzie stosowany dla wszystkich artykułów, kiedy pracuje się z użyciem etykiet.

Można wprowadzić następujące wartości:

'1' do '5'- identyfikuje numer określający format etykiety, która będzie drukowana, wybrany z spośród pięciu możliwych do zaprogramowania [patrz rozdział 5.2 w dalszej części]. Dla wszystkich artykułów zostanie zastosowany taki sam format niezależnie od formatów przypisanych poszczególnym produktom zgodnie z rozdziałem 3.2 PROGRAMOWANIE ARTYKUŁÓW.

'0'- zgodnie z wybranym artykułem będzie drukowany taki format etykiety, jaki jest mu przypisany, jak zostało to opisane w rozdziale 3.2.

Nacisnąć , aby zapisać nastawę i przejść do następnego parametru.

P Wydruku Naglowek. NAGLOWEK	3
---	---

6. Wprowadzić wymaganą wartość dla NAGŁÓWKA (TYLKO MODELE K.2X5). Parametr ten określa formę w jakiej drukować się będzie OBSZAR NAGŁÓWKA na etykiecie.

Obszar nagłówek stanowi strefę nadruku w formie prostokątnej usytuowanego w górnej części etykiety. Szerokość tego prostokąta jest w istocie szerokością drukowania etykiety, natomiast jego wysokość wynosi około 7 mm.. Podczas realizacji posuwu przez silnik urządzenia do etykiet ta powierzchnia leży poza możliwością drukowania, chyba że się cofnie silnikiem taśmę o te 7 mm. Za pomocą tego parametru możemy dokładnie wyregulować położenie etykiety.

Przy ustawianiu nagłówek można wprowadzać następujące wartości:

- '0'- wycofuje posuw silnika bez drukowania w obszarze nagłówek.
- '1'- nie wycofuje posuwu silnika, ale też obszar nagłówek nie jest drukowany. Taka opcja używana jest w przypadku, kiedy obszar ten jest już zadrukowany w preprincie etykiet.
- '2'- silnik posuwu wycofuje się, a powierzchnia nagłówek podlega zadrukowaniu. Opcji tej używa się, kiedy w obszarze nagłówek zamierza się umieścić dane o charakterze zmiennym, inaczej mówiąc zależnych od wybranego artykułu (Np. NAZWA ARTYKUŁU, WAGA, itd.).
- '3'- Nie wycofuje ruchu silnika i zadrukowuje obszar nagłówek następnej etykiety. Opcja ta jest używana, kiedy dane przeznaczone do drukowania na tej powierzchni są stałe dla wszystkich drukowanych etykiet (Np. NAZWA FIRMY, ADRES, itd.).

Nacisnąć , aby zapisać nastawę i przejść do następnego parametru.

P Wydruku Kon Parago KONIEC PAR	1
--	---

7. Przy pomocy klawiatury numerycznej wprowadzić liczbę wymaganych pustych linii po osiągnięciu KOŃCA PARAGONU. Parametr ten wskazuje liczbę nie zapisanych linii na paragonie po zakończeniu drukowania na nim. Można wybierać pomiędzy 0 a 9.

Nacisnąć , zapisać nastawę i przejść do następnego parametru.

P Wydruku Odl Op-Gl ODLE OPTO-GLO	21
--	----

8. Przy pomocy klawiatury numerycznej wprowadzić wymaganą wartość dla ODLEGŁOŚCI GŁOWICY OPTO DO ETYKIET (TYLKO MODELE K.2X5). Parametr ten wskazuje odległość w jednostkach dop (punktu drukowania: 1mm = 8 dop) pomiędzy skrajnym dolnym punktem etykiety poprzedniej a pierwszym pionowym punktem drukowania etykiety bieżącej (y=0). Wartość maksymalna wynosi 99 (12,38 mm).



Parametr ten jest użyteczny w przypadku, kiedy wykorzystuje się do maksimum powierzchnię zadruku etykiety. W przypadku etykiety bardzo zapełnionej pozwala na jej pionowe wycentrowanie.

! Parametr ten i parametr ODLEGŁOŚĆ WYJŚĆ DLA ETYKIETY są wzajemnie zależne. W przypadku konieczności wprowadzenia zmian, zalecamy, aby najpierw ustawić parametr ODLEGŁOŚĆ GŁOWICY OPTO DO ETYKIETY a następnie parametr ODLEGŁOŚĆ WYJŚĆ DLA ETYKIETY.

*

9. Nacisnąć *****, aby zapisać konfigurację w pamięci.

4.1 SZYBKA ZMIANA RODZAJU PAPIERU

SHIFT
PT

Typ Papier	5
RODZAJ PAPIER	

1. Nacisnąć **SHIFT PT**

2. Wybrać tryb pracy zgodnie z opisem podanym w *rozdziale 6.2.4 Konf. 04: Rodzaj papieru*.

*

Nacisnąć *****

5 PROJEKTOWANIE PARAGONU I ETYKIETY

5.1 PROJEKTOWANIE PARAGONU

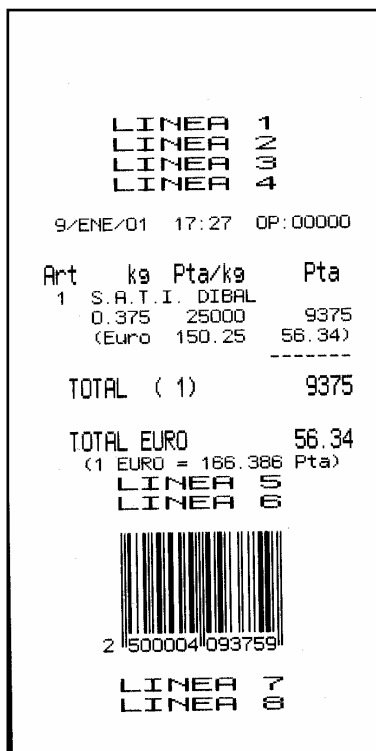

Przy programowaniu paragonu projektowanie wyglądu ogranicza się do zaprogramowania linii nagłówka. Pozostała część konfiguracji jest zdefiniowana wcześniej, z wyjątkiem parametrów, które zostały opisane w dalszej części w rozdziale 6.2 KONFIGURACJA OGÓLNA.

Można zaprogramować maksymalnie 8 linii nagłówka paragonu, w każdej linii 13 lub 26 znaków w zależności od wielkości czcionki.

! Informacje zawarte w nagłówkach paragonów mogą być wykorzystywane przy etykietach. Przy definiowaniu etykiet istnieją pola, które identyfikują się z 8 nagłówkami. Normalnie zawarte informacje dotyczą przedsiębiorstwa: nazwa, adres, telefon, itd. (patrz rozdział 5.2 w dalszej części instrukcji)

Aby zaprogramować nagłówki należy wykonać następujące czynności:

1. Upewnić się, czy waga została skonfigurowana jako GŁÓWNA oraz czy parametr nagłówka wynosi 1 [patrz rozdział 6.8]. poniższa tabela stosuje się do wszystkich dalszych procedur.

Przycisk	Funkcja
F	Powrót do trybu programowania
C	Kasowanie danych
X	Drukowanie zapamiętanych danych
+	Przejdźcie do programowania następnej pozycji
-	Powrót do programowania poprzedniej pozycji
T	Wstawienie pustej linii
◇	Wyśrodkowanie linii tekstu
*	Zapisanie linii do pamięci

* F 0 7 9
0
2

Prog
PROGRAMOWANI

2. Wpisać sekwencję: * F 0 7 9 0 , aby wejść w tryb programowania.
3. Nacisnąć 2, aby wybrać programowanie linii nagłówka.

L. 104
NUMER LINII

Pierwsza pulsująca cyfra oznacza **numer linii**, która się programuje.

Wprowadzić cyfrę od 1 do 8 odpowiadającą edytowanej linii. Linie 1 do 4 stanowią nagłówek paragonu przed linią daty i godziny; linie 5 i 6 znajdują się poniżej linii podsumowania klienta, a linie 7 i 8 znajdują się na dole paragonu.

Nacisnąć **+**, aby przejść do programowania **typu czcionki**.

3 L. 134
CZCION WYS X 2

4. Wprowadzić cyfrę od 0 do 4, aby zaprogramować **typ czcionki** zgodnie z poniższymi kodami:

- '0' - Linia nie zostanie wydrukowana na paragonie.
- '1' - Czcionka zwykła: 26 znaków w linii.
- '2' - Czcionka o podwójnej szerokości: 13 znaków w linii.
- '3' - Czcionka o podwójnej wysokości: 26 znaków w linii.
- '4' - Czcionka o podwójnej szerokości i wysokości: 13 znaków w linii.

Nacisnąć **+**, aby przejść do programowania kontrastu.

L. 134
KONTRAST

5. Trzecia cyfra oznacza kontrast wydruku. Należy wprowadzić wartość 4, aby uzyskać **kontrast** wydruku paragonu [wartość standardowa].

! Parametry opisane poprzednio dotyczące **typu czcionki** i **kontrastu** odnoszą się tylko do drukowania na tych liniach w paragonie. Przy etykietce osobiście definiuje się typ i rozmiar liter (patrz rozdział 5.2. w dalszej części)

Nacisnąć **+**, aby wprowadzić programowany tekst linii.

L. 134 P.12. 51 n
NOVITUS

6. Wprowadzić **tekst** odpowiedniej linii przy pomocy klawiatury alfanumerycznej. Aby wprowadzić znaki (również polskie i specjalne) należy postępować dokładnie tak samo, jak przy wprowadzaniu nazwy artykułu [patrz *rozdział 3.2 PROGRAMOWANIE ARTYKUŁÓW*].

W pierwszej linijce wyświetlacza wskazuje się aktualną pozycję kursora, kod znaków zgodnie z tabelą zawartą w *rozdziale 3.5*, i wybór dużych liter "M" albo małych liter "n".

o L. 134 P.01. 0 n

Po wpisaniu ostatniego znaku w linii można wyśrodkować tekst przez naciśnięcie **o**

7. Nacisnąć *****, aby zapisać w pamięci zaprogramowaną linię. Następnie można programować następną linię wykonując podane czynności od punktu 4.

8. Nacisnąć **F**, aby powrócić do początkowego trybu programowania, a następnie nacisnąć *****, aby rozpocząć tryb normalnej pracy.

5.2 PROJEKTOWANIE ETYKIETY

Ten tryb pracy obowiązuje tylko dla **modeli K-2X5**. Jeden z 5 dostępnych formatów etykiet projektuje się zgodnie z poniższym opisem: [w dowolnej chwili można opuścić ten tryb pracy naciskając **F**]

*** F 0 7 9**
0

Prog
PROGRAMOWANI

1. Wejść w tryb programowania wpisując sekwencję: *** F 0 7 9 0**.

PLU

For. 0
FORMAT

1

For. 1
Sz. 000 DI. 000
FORMAT

X

For. 1
Sz. 432 DI. 000
SZERO

2. Nacisnąć PLU .

3. Wprowadzić numer wymaganego formatu etykiety (cyfra od 1 do 5).

Nacisnąć X, aby przejść do definiowania wymiarów etykiety.

4. Wprowadzić dane dla **szerokości** etykiety w postaci punktów drukarki wagi (dops). W tym celu pomnożyć wartości w milimetrach przez 8 (1 mm = 8 dops). Maksymalna dozwolona wartość wynosi 432.

 Maksymalne dopuszczalne wymiary etykiety są 60 mm. x 70 mm. Głowica drukująca ma szerokość 54 mm. (432 dops) co pozwala na zachowanie na etykiecie marginesów bocznych o szerokości łącznie ok. 6 mm. Z tego względu maksymalny wymiar szerokości dla etykiety o szerokości na przykład 60 mm będzie wynosił 432 a nie 480 (60 x 8).

X

For. 1
Sz. 432 DI. 480
DLUGO

Nacisnąć X, aby przejść do definiowania wysokości etykiety.

5. Wprowadzić dane dotyczące **długości** etykiety w postaci punktów wydruku (dops). W tym celu pomnożyć wartości w milimetrach przez 8 (1 mm = 8 dops) Maksymalna dozwolona wartość wynosi 560.

*

000
Zapiza
FORMAT

Nacisnąć *

6. Przy pomocy klawiatury numerycznej wprowadzić kod **poła**, która ma ukazać się na etykiecie [patrz poniższa tabela].

Jeżeli poddaje się edycji format poprzednio zdefiniowany, nacisnąć + lub -, aby wejść w pole, które ma być zmienione.

Pola	Opis	Pola	Opis
1	Kod kreskowy (EAN 13)	63	3 linia tekstu „NALEŻN.”
2	Należność	64	4 linia tekstu „kg” lub „SZTUKI”
3	Masa lub ilość	65	5 linia tekstu „zł/kg.” lub “zł/Sztuka”
4	Godzina	66	6 linia tekstu „zł”
6	Cena	67	7 linia tekstu „MASA” lub „SZTUKI”
7	Data bieżąca	68	8 linia tekstu „zł/kg.” lub „zł/Sztuka”
8	Data przydatności do spożycia	69	9 linia tekstu „Zapakowano:”
9	Data dodatkowa	70	10 linia tekstu „Najlepiej”
12	Nazwa	71	11 linia tekstu „Przechowywać”
13	1 linia tekstu artykułu	72	12 linia tekstu „TALON KASOWY”
14	2 linia tekstu artykułu	73	13 linia tekstu „SUMA”
15	3 linia tekstu artykułu	74	14 linia tekstu „MASA kg.” lub „SZTUKI”
16	Kod artykułu	75	15 linia tekstu „NALEŻNOŚĆ”
17	1 linia nagłówka paragonu	76	16 linia tekstu „Data”
18	2 linia nagłówka paragonu	77	17 linia tekstu „Należy”
19	3 linia nagłówka paragonu	78	18 linia tekstu „TARA”
20	4 linia nagłówka paragonu	79	19 linia tekstu „Numer Partii:”
21	5 linia nagłówka paragonu	80	20 linia tekstu „spożyć przed:”
22	6 linia nagłówka paragonu	81	21 linia tekstu „°C”
23	7 linia nagłówka paragonu	82	22 linia tekstu „w lodówce”
24	8 linia nagłówka paragonu	83	23 linia tekstu „PROMOCJA”
25	Tara	84	24 linia tekstu „NETTO”
33	Sekcja	85	25 linia tekstu „RABAT”
53	Cena jednostkowa w EURO	86	26 linia tekstu „Euro”
55	Kurs wymiany Euro	87	27 linia tekstu “Euro/kg” lub “Euro/Sztuka”
56	Należność w Euro (Suma w Euro)	88	28 linia tekstu “Euro/Sztuka” lub “Euro/kg”
58	Data kompletna (01 MAJ 2000)	90	30 linia tekstu “---- TALON KASOWY ----”
61	Linia 1 tekstu: „MASA” lub „SZTUKI”		
62	2 linia tekstu „CENA”		
110	Masa ogółem	114	Tekst: “Masa ogółem:”
111	Należność ogółem	115	Tekst: “Suma ogółem:”
112	Kod PLU sumy ogółem	116	Tekst: “Kod:”
113	Liczba operacji	117	Tekst: “Liczba operacji:”

! Na etykiecie może wystąpić maksymalnie 40 pól.

! Pola etykiety dla wołowiny - patrz rozdział 8.12.6 poniżej.

...X

075 X.000 Y.000
L Te15 O. 0 R. 00
TEK 15 NALEZNOS

7. Wprowadzić współrzędne X i Y, obrót i rodzaj czcionki.

Nacisnąć **X**, aby wejść w programowanie różnych parametrów.

Współrzędne X i Y wskazują pozycję pola wybranego wewnątrz obszaru zadruku etykiety. Współrzędna X dotyczy położenia w poziomie, natomiast współrzędna Y odnosi się do położenia w pionie (patrz rysunek w dalszej części). Obydwe wartości zdefiniowane są w punktach drukarskich (dops) pozostając w relacji 8 dops = 1 mm.

075 X.050 Y.100
L Te15 O. 0 R. 00
TEK 15 NALEZNOS

Współrzędnym X i Y można przyporządkować wartości od 0 do wartości wymiaru etykiety zgodnie z poprzednio opisanymi punktami 4 i 5.

075 X.050 Y.100
L Te15 O.1 R.00
TEK 15 NALEZ NOS

Parametr **obrót** wskazuje formę w której pojawi się na etykiecie wybrane pole po wykonaniu obrotu. Możliwe są następujące wartości:

- '0' – brak obrotu.
- '1' – obrót o 90°.
- '2' – obrót o 180°.
- '3' – obrót o 270°.

Parametr ten pojawi się w drugiej linii wyświetlacza z boku litery "O".

Współrzędne X i Y odnoszą się do pozycji górnego lewego rogu umieszczanego pola względem pozycji w górnej lewej części etykiety oznaczonej (X=0;Y=0). Tak jest gdy pole jest drukowane horyzontalnie (wartość parametru OBRÓT = 0). Kiedy programuje się pole obrócone, pole to przemieszcza się względem punktu obrotu (górnego lewego rogu pola).

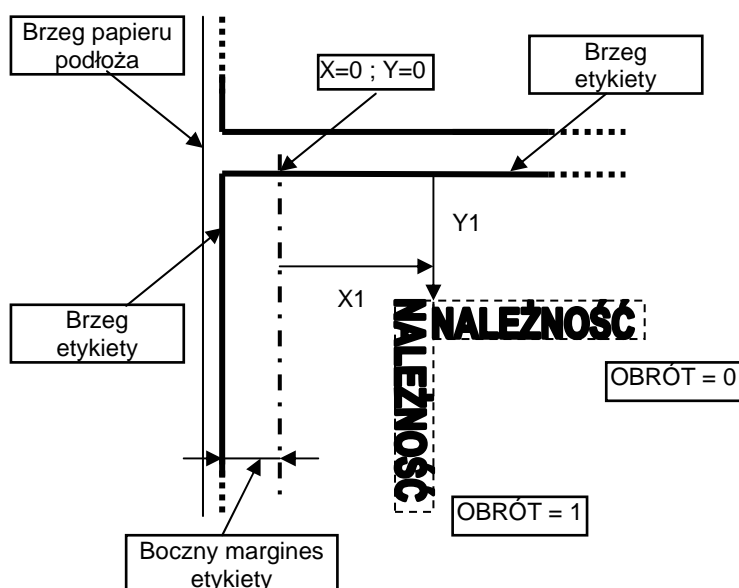

! BOCZNY MARGINES ETYKIETY zależy od ułożenia etykiety na nośniku papierowym. W standardowych etykietach wynosi ok. 5-6 mm.

075 X.050 Y.100
L Te15 O.1 R.20
TEK 15 NALEZ NOS

Rodzaj czcionki wskazuje na rozmiar litery. Parametr pojawia się w drugiej linii wyświetlacza z boku litery "R".

Wielkość liter programuje się wprowadzając wartość od 0 do 29, która określa krój czcionki i wielkość liter. Kroje czcionek są następujące:

PODSTAWOWY KRÓJ CZCIONKI	WIELKOŚĆ [szerokość x wysokość]
0	12 x 17
20-40	16 x 28
60	16 x 32
80	6 x 9

W celu powiększenia szerokości lub wysokości bądź szerokości i wysokości czcionek należy dodać numer z poniższej tabeli:

NUMER POWIĘKSZENIA	POWIĘKSZENIE
0	Szerokość x 1, wysokość x 1
1	Szerokość x 2, wysokość x 2
2	Szerokość x 3, wysokość x 3
3	Szerokość x 4, wysokość x 4
4	Szerokość x 5, wysokość x 5
5	Szerokość x 1, wysokość x 2
6	Szerokość x 2, wysokość x 1
7	Szerokość x 2, wysokość x 3
8	Szerokość x 3, wysokość x 2
9	Szerokość x 4, wysokość x 3
10	Szerokość x 3, wysokość x 4
11	Szerokość x 5, wysokość x 4
12	Szerokość x 4, wysokość x 5
13	Szerokość x 2, wysokość x 4
14	Szerokość x 2, wysokość x 5
15	Szerokość x 1, wysokość x 1
16	Szerokość x 1, wysokość x 1
17	Szerokość x 1, wysokość x 1
18	Szerokość x 1, wysokość x 1
19	Szerokość x 1, wysokość x 1

Poniżej przedstawiona jest tabela z typami czcionek uporządkowana wg ich rozmiarów od najmniejszego do największego.

RODZAJ CZCIONKI	POWIĘKSZENIE	SZEROKOŚĆ (mm)	WYSOKOŚĆ (mm)	RODZAJ CZCIONKI	POWIĘKSZENIE	SZEROKOŚĆ (mm)	WYSOKOŚĆ (mm)
80	6X9 1X1	0,8	1,1	83	6X9 4X4	3,0	4,5
85	6X9 1X2	0,8	2,3	92	6X9 4X5	3,0	5,6
86	6X9 2X1	1,5	1,1	7	12X17 2X3	3,0	6,4
0	12X17 1X1	1,5	2,1	13	12X17 2X4	3,0	8,5
81	6X9 2X2	1,5	2,3	14	12X17 2X5	3,0	10,6
87	6X9 2X3	1,5	3,4	91	6X9 5X4	3,8	4,5
5	12X17 1X2	1,5	4,3	84	6X9 5X5	3,8	5,6
93	6X9 2X4	1,5	4,5	26 / 46	16X28 2X1	4,0	3,5
94	6X9 2X5	1,5	5,6	66	16X32 2X1	4,0	4,0
20 / 40	16X28 1X1	2,0	3,5	21 / 41	16X28 2X2	4,0	7,0
60	16X32 1X1	2,0	4,0	61	16X32 2X2	4,0	8,0
25 / 45	16X28 1X1	2,0	7,0	27 / 47	16X28 2X3	4,0	10,5
65	16X32 1X2	2,0	8,0	67	16X32 2X3	4,0	12,0
88	6X9 3X2	2,3	2,3	33 / 53	16X28 2X4	4,0	14,0
82	6X9 3X3	2,3	3,4	73	16X32 2X4	4,0	16,0
90	6X9 3X4	2,3	4,5	34 / 54	16X28 2X5	4,0	17,5
6	12X17 2X1	3,0	2,1	74	16X32 2X5	4,0	20,0
89	6X9 4X3	3,0	3,4	8	12X17 3X2	4,5	4,3
1	12X17 2X2	3,0	4,3	2	12X17 3X3	4,5	6,4

RODZAJ CZCIONKI	POWIĘKSZENIE	SZEROKOŚĆ (mm)	WYSOKOŚĆ (mm)	RODZAJ CZCIONKI	POWIĘKSZENIE	SZEROKOŚĆ (mm)	WYSOKOŚĆ (mm)
10	12X17 3X4	4,5	8,5	4	12X17 5X5	7,5	10,6
9	12X17 4X3	6,0	6,4	29 / 49	16X28 4X3	8,0	10,5
28 / 48	16X28 3X2	6,0	7,0	69	16X32 4X3	8,0	12,0
68	16X32 3X2	6,0	8,0	23 / 43	16X28 4X4	8,0	14,0
3	12X17 4X4	6,0	8,5	63	16X32 4X4	8,0	16,0
22 / 42	16X28 3X3	6,0	10,5	32 / 52	16X28 4X5	8,0	17,5
12	12X17 4X5	6,0	10,6	72	16X32 4X5	8,0	20,0
62	16X32 3X3	6,0	12,0	31 / 51	16X28 5X4	10,0	14,0
30 / 50	16X28 3X4	6,0	14,0	71	16X32 5X4	10,0	16,0
70	16X32 3X4	6,0	16,0	24 / 44	16X28 5X5	10,0	17,5
11	12X17 5X4	7,5	8,5	64	16X32 5X5	10,0	20,0

001 X.100 Y.100
K Kres O. 0 R. 24
KOD KRESKOWY

W przypadku kodu kreskowego (pole 01) **rodzaj czcionki** wskazuje jej wysokość. Ta z kolei zdefiniowana jest w załączonej tabeli:

RODZAJ CZCIONKI	WYSOKOŚĆ (mm)	RODZAJ CZCIONKI	WYSOKOŚĆ (mm)	RODZAJ CZCIONKI	WYSOKOŚĆ (mm)
0	3.6	11	7.8	22	11,9
1	4.0	12	8.1	23	12,3
2	4.4	13	8.5	24	12,6
3	4.8	14	8.9	25	13,0
4	5.1	15	9.3	26	13,4
5	5.5	16	9.6	27	13,8
6	5.9	17	10,0	28	14,1
7	6.3	18	10,4	29	14,5
8	6.6	19	10,8	30	14,9
9	7.0	20	11,1		
10	7.4	21	11,5		

*

Nacisnąć **+** lub **-**, aby przejść - odpowiednio do przodu lub do tyłu, do następnego pola. Nacisnąć *****, aby przejść do następnego parametru, a po ostatnim parametrze sekcji, rozpocząć następną sekcję.

!

Jeżeli chce się wydrukować próbną etykietę podczas tworzenia formatu etykiety należy nacisnąć **PT**.

W celu właściwego zaprogramowania etykiety zalecamy dla każdego pola wykonanie następujących kroków:

- Zdefiniować położenie, obrót i rodzaj czcionki.
- Następnie należy wykonać próbę drukowania wciskając klawisz **PT**. Czynność ta pozwoli sprawdzić, czy pole etykiety drukuje się tak, jakbyśmy sobie tego życzyli i tam, gdzie zamierzaliśmy.
- Wykonać konieczne nastawy parametrów.

◊
075
Wymaza
TEK 15 NALEZNOŚĆ

W celu skasowania niepotrzebnego pola należy nacisnąć ◊. Na wyświetlaczu ukazuje się żądanie potwierdzenia. Jeżeli chce się usunąć pole, nacisnąć ◊ ponownie, jeżeli jednak nie chce się usunąć sekcji - nacisnąć C.

! Nacisnąć PLU, aby zobaczyć listę wszystkich zaprogramowanych parametrów.

*
000
Zapisa
FORMAT

8. Aby zakończyć programowanie etykiety należy wcisnąć * w momencie, kiedy na wyświetlaczu pojawi się pole "00" i komunikat "Zapisa". Format etykiety w tej formie zostanie zapisany w pamięci wagi.

For. 1
Zapisan
FORMAT

Nacisnąć F*, aby wyjść z trybu programowania.

5.2.1 Kopia formatu etykiety

Istnieje możliwość wykonania kopii projektu formatu etykiety już wcześniej zaprogramowanej w innym wolnym formacie. W ten sposób możemy tworzyć etykiety, które różnią się jedynie niektórymi polami, unikając konieczności powtórnego wpisywania wszystkich informacji.

Aby wykonać kopię należy postępować w następujący sposób:

* F 0 7 9
0

Prog
PROGRAMOWANI

1. Wejść w tryb programowania wpisując sekwencję: * F 0 7 9 0.

PLU

For. 0
FORMAT

2. Nacisnąć PLU.

For. 1
Sz. 432 DI. 480
FORMAT

3. Wprowadzić numer wymaganego formatu etykiety (cyfra od 1 do 5) z której zamierza się kopiować.

For. 0
FORMAT

▢

For. 3
Sz. 432 DI. 480
FORMAT

4. Następnie należy wcisnąć klawisz ▢ i numer wolnego formatu na którym zamierzamy kopiować.

Jeżeli to zrobimy, stwierdzimy, że format, który był pusty ma teraz przypisane takie same wymiary etykiety i takie same pola.

5. Począwszy od tego momentu możemy poruszać się po polach (Nacisnąć + lub -) i zmieniać je tak, jak chcemy.

*
000
Zapisa
FORMAT

6. Aby zachować to, co skopiowaliśmy i zmieniliśmy należy wcisnąć * w momencie, kiedy na wyświetlaczu pojawi się pole "00" i komunikat "Zapisa". W tej formie format zostanie zapisany w pamięci.

For. 3
Zapisan
FORMAT

! Należy pamiętać o tym, że format przeznaczenia musi koniecznie być pusty i nie może zawierać żadnych zaprogramowanych pól.

6 KONFIGURACJA

Postępując zgodnie z poniższymi instrukcjami można dostosować działanie wagi do indywidualnych potrzeb użytkownika poprzez przyporządkowanie odpowiednich wartości parametrom konfiguracji.

6.1 CAŁKOWITE WYKASOWANIE PAMIĘCI WAGI

[Patrz rozdział 3.1]

6.1.1 Kasowanie artykułów

[Patrz rozdział 3.1.1]

6.2 KONFIGURACJA OGÓLNA

1. Upewnić się, czy waga została zaprogramowana jako GŁÓWNA. Poniższa tabela ma zastosowanie do wszystkich dalszych procedur.

Przycisk	Funkcja
F	Powrót do trybu programowania
C	Kasowanie danych
X	Drukowanie konfiguracji
XX ^Y	Bezpośredni dostęp do parametru xx
*	Zapisanie wartości i przejście do następnego parametru

* F 0 7 9
0

Prog
PROGRAMOWANI

4

Grupa 04
NUMER GRUPY

*

L Hur 0
LIMIT HURTOWNI

*

2. Wejść w tryb programowania naciskając po kolei następujące przyciski F 0 7 9 0.
3. Nacisnąć 4, aby wejść w tryb programowania parametrów konfiguracji.
4. Wprowadzić **numer grupy**, do której należy waga [0d 00 do 99].
Nacisnąć *, aby przejść do programowania limitu hurtowego.
5. Wprowadzić wartość [6 cyfr] ilości w sumie pieniężnej, powyżej której klient uważany będzie za **hurtownika**. Opcja ta pozwala, aby na liście numer 3 [Patrz rozdział 2.12 RAPORT] można było odróżnić resztę operacji przekraczających tę sumę.
Nacisnąć *, aby zapisać dane do pamięci. Inne parametry nastawia się w sposób opisany w poniższych podrozdziałach.

6.2.0 Konf. 00: Kod kreskowy

Należy podać wadze informację, czy kod kreskowy ma być drukowany i w jakich przypadkach:

- '0' - Kod kreskowy występuje gdy wynik podsumowania jest dodatni [wartość standardowa]
- '1' - Kod kreskowy występuje zawsze. Gdy wynik podsumowania jest ujemny, kod ukazuje się z wartością zerową.
- '2' - Bez kodu kreskowego.
- '3' - Kod kreskowy występuje zawsze z podaniem wartości bezwzględnej wyniku podsumowania.

W celu wprowadzenia zmiany wartości:

* F 0 7 9	Konf 00 3
0 4 * *	KOD KRESKOWY

...

*

1. Upewnić się, czy waga została skonfigurowana jako GŁÓWNA. Należy wejść w tryb konfiguracji ogólnej i wyszukać parametr 00. [Patrz rozdział 6.2 KONFIGURACJA].
2. Wprowadzić jedną z podanych powyżej wartości, np. 3.
3. Nacisnąć , aby zapisać parametr w pamięci i przejść do programowania następnego parametru.

6.2.1 Konf. 01: Obliczanie reszty (tryb paragonów)

Przy pomocy tego parametru ustala się, czy waga ma obliczać należną resztę przed wydrukowaniem paragonu. W tym celu należy:

* F 0 7 9	Konf 01 0
0 4	OBLICZ RESZTY
* * 1 ^A	

...

*

1. Wejść w tryb konfiguracji ogólnej i wyszukać parametr 01 [patrz rozdział 6.2 KONFIGURACJA]. Dwie możliwe wartości mają następujące znaczenie:
 - '0' - Bez obliczania reszty [wartość domyślna]
 - '1' - Obliczanie reszty.
2. Przy pomocy klawiatury numerycznej wprowadzić wymaganą wartość.
3. Nacisnąć , aby zapisać wprowadzone zmiany.

6.2.2 Konf. 02: Zapamiętanie tary

Przy pomocy tego parametru ustala się, czy waga zachowa w pamięci tarę. W tym celu należy:

* F 0 7 9	Konf 02 0
0 4	USTAL TARY
* * 2 ^B	

...

*

1. Wejść w tryb konfiguracji ogólnej i wyszukać parametr 02 [patrz rozdział 6.2 KONFIGURACJA]. Dwie możliwe wartości mają następujące znaczenie:
 - '0' - Tara jest zachowana [wartość domyślna]
 - '1' - Tara nie jest zachowana.
2. Przy pomocy klawiatury numerycznej wprowadzić wymaganą wartość.
3. Nacisnąć , aby zapisać w pamięci wprowadzone zmiany.

6.2.3 Konf. 03: Zachowanie ceny

Przy pomocy tego parametru ustala się, czy waga powinna zachować w pamięci cenę. [Gdy naciśnie się **F**, to po zdjęciu produktu z szalki cena wprowadzona do wagi nie zostanie skasowana]. W tym celu należy:

* **F** **0** **7** **9**
0 **4**
* * **3^C**

Konf 03	0
USTAL CENY	

1. Wejść w tryb konfiguracji ogólnej i wyszukać parametr 03 [patrz rozdział 6.2 *KONFIGURACJA*]. Dwie możliwe wartości mają następujące znaczenie:

'0' - Cena jest zachowana [wartość domyślna]
'1' - Cena nie jest zachowana.

...

2. Przy pomocy klawiatury numerycznej wprowadzić wymaganą wartość.

*
*

3. Nacisnąć *****, aby zapisać wprowadzone zmiany.

6.2.4 Konf. 04: Rodzaj papieru i tryb pracy

Przy pomocy tego parametru ustala się, jaki rodzaj papieru i tryb pracy używa się w wadze. W tym celu należy:

* **F** **0** **7** **9**
0 **4**
* * **4^D**

Konf 04	5
RODZAJ PAPIER	

1. Wejść w tryb konfiguracji ogólnej i wyszukać parametr 04 [patrz rozdział 6.2 *KONFIGURACJA*]. Dwie możliwe wartości mają następujące znaczenie:

Modele K-2X0:

'0' - Paragon [operacje są gromadzone w oczekiwaniu na polecenie podsumowania]
'1' - Paragon na operację [paragon drukuje się dla każdej operacji]

Modele K-2X5:

'0' - Papier ciągły, tryb paragonu
'1' - Papier ciągły, tryb jednostkowy [paragon drukuje się po każdej operacji]
'2' - Papier ciągły, tryb etykiety [etykietę drukuje się po każdej operacji]
'3' - Papier na etykiety, tryb paragonu.
'4' - Papier na etykiety, tryb jednostkowy.
'5' - Papier na etykiety, tryb etykiety.
'6' - Papier ciągły samoprzylepny, tryb paragonu.
'7' - Papier ciągły samoprzylepny, tryb jednostkowy.
'8' - Papier ciągły samoprzylepny, tryb etykiet

...

2. Przy pomocy klawiatury numerycznej wprowadzić wymaganą wartość.

*
*

3. Nacisnąć *****, aby zapisać do pamięci wprowadzone zmiany.

6.2.5 Konf. 05: Opcja mnożenia

Przy pomocy tego parametru konfiguracji ustala się, czy waga zezwala na wykonywanie operacji mnożenia. W tym celu należy:

* F 0 7 9
0 4
* * 5^E

Konf 05	0
MNOZENIE	

1. Wejść w tryb konfiguracji ogólnej i wyszukać parametr 05. [Patrz rozdział 6.2 KONFIGURACJA]. Dwie możliwe wartości mają następujące znaczenie:

'0' - Mnożenie dozwolone [wartość domyślna]

'1' - Mnożenie niedozwolone.

...

2. Przy pomocy klawiatury numerycznej wprowadzić wybraną wartość.

*

3. Nacisnąć , aby zapisać w pamięci wprowadzone zmiany.

6.2.6 Konf. 06: Opcja dodawania

Przy pomocy tego parametru konfiguracji ustala się, czy waga zezwala na wykonywanie operacji dodawania. W tym celu należy:

* F 0 7 9
0 4
* * 6^F

Konf 06	0
DODAW	

1. Wejść w tryb konfiguracji ogólnej i wyszukać parametr 06. [Patrz rozdział 6.2 KONFIGURACJA]. Dwie możliwe wartości mają następujące znaczenie:

'0' - Dodawanie dozwolone [wartość domyślna]

'1' - Dodawanie niedozwolone.

...

2. Przy pomocy klawiatury numerycznej wprowadzić wybraną wartość.

*

3. Nacisnąć , aby zapisać w pamięci wprowadzone zmiany.

6.2.7 Konf. 07: Opcja odejmowania

Przy pomocy tego parametru konfiguracji ustala się, czy waga zezwala na wykonywanie operacji odejmowania. W tym celu należy:

* F 0 7 9
0 4
* * 7^G

Konf 07	0
ODEJMO	

1. Wejść w tryb konfiguracji ogólnej i wyszukać parametr 07. [Patrz rozdział 6.2 KONFIGURACJA]. Dwie możliwe wartości mają następujące znaczenie:

'0' - Odejmowanie dozwolone [wartość domyślna]

'1' - Odejmowanie niedozwolone.

...

2. Przy pomocy klawiatury numerycznej wprowadzić wymaganą wartość.

*

3. Nacisnąć , aby zapisać w pamięci wprowadzone zmiany.

6.2.8 Konf. 08: Opcja wstępnego podsumowania (tryb paragonów)

Przy pomocy tego parametru konfiguracji ustala się, czy waga zezwala na przegląd operacji. W tym celu należy:



1. Wejść w tryb konfiguracji ogólnej i wyszukać parametr 08. [Patrz rozdział 6.2 KONFIGURACJA]. Dwie możliwe wartości mają następujące znaczenie:

'0' -Przegląd paragonu dozwolony [wartość domyślna].
'1' -Przegląd paragonu niedozwolony.

...

2. Przy pomocy klawiatury numerycznej wprowadzić wymaganą wartość.

*

3. Nacisnąć , aby zapisać w pamięci wprowadzone zmiany.

6.2.9 Konf. 09: Przesłanie operacji do komputera

Przy pomocy tego parametru konfiguracji ustala się, czy waga zapamiętuje operacje sprzedaży i przesyła je do komputera, czy też nie magazynuje takich informacji. W tym celu należy:

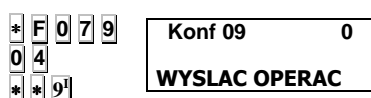

1. Wejść w tryb konfiguracji ogólnej i wyszukać parametr 09. [Patrz rozdział 6.2 KONFIGURACJA]. Dwie możliwe wartości mają następujące znaczenie:

'0' -Operacje nie są przesyłane do komputera ani magazynowane w pamięci wagi.

'1' -Operacje przesyłane są do komputera. Jeżeli komputer jest podłączony "ON-LINE" do wagi to każda operacja, która jest wykonywana na wadze jest przesyłana tym samym po naciśnięciu klawisza odpowiadającego danemu sprzedawcy (V1 ...V5). niezależnie od tego, czy komputer jest włączony, operacja jest w każdym razie magazynowana w pamięci wagi.

...

2. Przy pomocy klawiatury numerycznej wprowadzić wymaganą wartość.

*

3. Nacisnąć , aby zapisać w pamięci wprowadzone zmiany.

6.2.10 Konf. 10: Sprzedaż w gramach lub kilogramach

Przy pomocy tego parametru konfiguracji ustala się, czy w raportach sprzedaż podana zostanie w gramach czy w kilogramach. W tym celu należy:

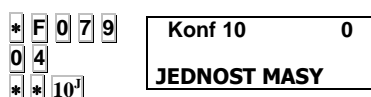

1. Wejść w tryb konfiguracji ogólnej i wyszukać parametr 10. [Patrz rozdział 6.2 KONFIGURACJA]. Dwie możliwe wartości mają następujące znaczenie:

'0' -Jednostką sprzedaży są gramy

'1' -Jednostką sprzedaży są kilogramy.

...

2. Przy pomocy klawiatury numerycznej wprowadzić wymaganą wartość.

*

3. Nacisnąć , aby zapisać w pamięci wprowadzone zmiany.

6.2.11 Konf. 11: Dowód kasowy

Przy pomocy tego parametru konfiguracji ustala się rodzaj dowodu kasowego.

Dowód kasowy można wydrukować po paragonie. Na dowodzie kasowym zamieszcza się informacje dotyczące całości tego, co zawiera paragon (ilość operacji, suma, i jeśli się tego życzy kod kreskowy przypisany danemu paragonowi). W ten sposób można paragon wręczyć klientowi, a dowód kasowy dołączyć do torby z zakupionymi produktami w charakterze informacji dla kasy (następnej).

W tym celu należy:

* F 0 7 9
0 4
* * 11^K

Konf 11	0
TALON KASOWY	

1. Wejść w tryb konfiguracji ogólnej i wyszukać parametr 11 [parz rozdział 6.2 KONFIGURACJA]. Cztery możliwe wartości mają następujące znaczenia:

- '0' - Dowód kasowy nie jest drukowany.
- '1' - Dowód kasowy jest drukowany, ale kod kreskowy drukowany jest na paragonie.
- '2' - Dowód kasowy jest drukowany i kod kreskowy drukowany jest na dowodzie kasowym.
- '3' - Dowód kasowy jest drukowany i kod kreskowy drukowany jest na paragonie i na dowodzie.

...

2. Przy pomocy klawiatury numerycznej wprowadzić wymaganą wartość.

*

3. Nacisnąć , aby zapisać w pamięci wprowadzone zmiany.

6.2.12 Konf. 12: Odstęp czasowy dowodu kasowego

Przy pomocy tego parametru konfiguracji ustala się odstęp czasowy pomiędzy paragonem a dowodem kasowym. W tym celu należy:

* F 0 7 9
0 4
* * 12^L

Konf 12	0
WYJDZIE TALON	

1. Wejść w tryb konfiguracji ogólnej i wyszukać parametr 12 [parz rozdział 6.2 KONFIGURACJA]. 10 Możliwych wartości ma następujące znaczenia:

- '0' – Następuje wydruk po naciśnięciu lub 10 sekund później.
- '1 do '9' – liczba pustych linii pomiędzy paragonem a dowodem kasowym. Bez włączenia standardowego rozdzielania pomiędzy nimi obydwoma.

...

2. Przy pomocy klawiatury numerycznej wprowadzić wymaganą wartość.

*

3. Nacisnąć , aby zapisać w pamięci wprowadzone zmiany.

6.2.13 Konf. 13: Drukowanie VAT-u na paragonie

Ten parametr aktywuje i dezaktywuje drukowanie VAT. W tym celu należy:

* F 0 7 9
0 4
* * 13^M

Konf 13	0
DRUK VAT	

1. Wejść w tryb konfiguracji ogólnej i wyszukać parametr 13 [parz rozdział 6.2 KONFIGURACJA]. Dwie możliwe wartości mają następujące znaczenie:

- '0' - Drukuje się VAT na paragonie
- '1' - Nie drukuje się VAT-u na paragonie.

...

*

2. Przy pomocy klawiatury numerycznej wprowadzić wymaganą wartość.
3. Nacisnąć *, aby zapisać w pamięci wprowadzone zmiany.

6.2.14 Konf. 14: Tryb formatu EAN 13

Przy pomocy tej konfiguracji definiujemy tryb pracy, jaki stosujemy w operacjach z kodami kreskowymi standardu EAN-13 na paragonie i na etykiecie.

Istnieją trzy tryby pracy:

1. Użycie **Formatu ogólnego domyślnego**. Taki format ma charakter ogólny dla paragonu lub etykiety przy jakimkolwiek ważonym albo wybranym artykule. Format ma strukturę sztywną wstępnie zaprogramowaną w zakładzie wytwórcy. Ta struktura ma postać "2AABBBEEEE" (rozpoczyna się cyfrą "2", następnie numer grupy, numer klienta i całkowita należność do zapłaty).
2. Użycie **Formatu ogólnego programowalnego**. Identycznie, jak w poprzednim przypadku format ma charakter ogólny dla każdego wybranego artykułu. Jednak tym razem struktura pozwala na programowanie przez użytkownika. Istnieje jeden format programowalny związany z paragonem - patrz rozdz. 6.2.18 i inny dotyczący etykiety - patrz rozdz. 6.2.19.
3. Użycie **Format indywidualny związany z sekcją**. W tym przypadku format użytego kodu kreskowego zależy będzie od sekcji, do której należy dany artykuł. Przy programowaniu artykułu definiuje się także sekcję, do której on należy [patrz rozdz. 3.2 PROGRAMOWANIE ARTYKUŁÓW]. Z drugiej strony dla danej sekcji można zaprogramować strukturę formatu EAN-13 [patrz rozdz. 6.6 w dalszej części]. W ten sposób format ten pozostanie przypisany do wspomnianego artykułu. Ogólnie można powiedzieć, że różne artykuły będą miały różne formaty w kodzie o standardzie EAN-13.

 Jeżeli suma ogółem jest większa od liczby cyfr, kod kreskowy nie jest drukowany.

W celu zaprogramowania kodu kreskowego należy:

* F 0 7 9
0 4
* * 14^N

Konf 14 0
TRYB EAN-13 WYS

1. Wejść w tryb konfiguracji ogólnej i wyszukać parametr 14 [patrz rozdział 6.2 KONFIGURACJA]. 6 możliwych wartości mają następujące znaczenie:
 - '0' - Format ogólny domyślny dla paragonu i etykiety
 - '1' - Format ogólny programowalny dla paragonu i format ogólny domyślny dla etykiety.
 - '2' - Format ogólny programowalny dla etykiety i format ogólny domyślny dla paragonu.
 - '3' - Format ogólny programowalny dla paragonu i etykiety.

'4' - Format indywidualny związany z sekcją dla etykiety i format ogólny domyślny dla paragonu.

'5' - Format indywidualny związany z sekcją dla etykiety i format ogólny programowalny dla paragonu.

! W przypadku pracy w trybie jednostkowym, jak również przy pracach opisanych w rozdziale 6.2.4 *Rodzaj papieru i tryb pracy* format wydruku będzie taki jaki został zaprojektowany dla etykiety

...

*

2. Przy pomocy klawiatury numerycznej wprowadzić wymaganą wartość.

3. Nacisnąć , aby zapisać w pamięci wprowadzone zmiany.

6.2.15 Konf. 15: Wyświetlanie tary

Przy pomocy tego parametru ustala się, czy tara ukazuje się na wyświetlaczu tary. W tym celu należy:

* F 0 7 9
0 4
* * 15°

Konf 15 0
WYSWIET TARY

1. Wejść w tryb konfiguracji ogólnej i wyszukać parametr 15 [parz rozdział 6.2 *KONFIGURACJA*]. Dwie możliwe wartości mają następujące znaczenie:

'0' - Wartość masy ukazuje się na wyświetlaczu tary.

'1' - Wartość masy nie ukazuje się na wyświetlaczu tary.

...

*

2. Przy pomocy klawiatury numerycznej wprowadzić wymaganą wartość.

3. Nacisnąć , aby zapisać w pamięci wprowadzone zmiany.

6.2.16 Konf. 16: Typ kontroli mięsa

Przy pomocy tego parametru ustala się sposób kontroli rodzaju mięsa:

* F 0 7 9
0 4
* * 16°

Konf 16 0
PLU_BEEF LINK

1. Wejść w tryb konfiguracji ogólnej i wyszukać parametr 16 [parz rozdział 6.2 *KONFIGURACJA*]. Dwie możliwe wartości mają następujące znaczenie:

'0' - Tryb ręczny, bez kontroli rodzaju mięsa

'1' - Tryb automatyczny, z kontrolą rodzaju mięsa.

...

*

2. Przy pomocy klawiatury numerycznej wprowadzić wymaganą wartość.

3. Nacisnąć , aby zapisać w pamięci wprowadzone zmiany.

6.2.17 Konf. 17: Wydruk kodu sprzedawcy na paragonie

Przy pomocy tego parametru ustala się, czy kod i nazwisko sprzedawcy zostaną wydrukowane na końcu paragonu:

* F 0 7 9
0 4
* * 17°

Konf 17 0
IMIE SPRZEDAW

1. Wejść w tryb konfiguracji ogólnej i wyszukać parametr 16 [parz rozdział 6.2 *KONFIGURACJA*]. Dwie możliwe wartości mają następujące znaczenie:

'0' - Nie drukuje się kodu ani nazwiska sprzedawcy.

'1' - Drukuję się kod i nazwisko sprzedawcy.

...

*

2. Przy pomocy klawiatury numerycznej wprowadzić wymaganą wartość.

3. Nacisnąć *****, aby zapisać w pamięci wprowadzone zmiany.

6.2.18 Konf. 18: Teksty połączone

Parametr ma zastosowanie tylko do modeli serii **K-2X5**.

Według wskazówek zawartych w rozdziale 3.2 *PROGRAMOWANIE ARTYKUŁÓW*, dla każdego artykułu przypisane są trzy linie tekstu. Przy pomocy tego parametru można określić formę, w której te linie na etykiecie zostaną zadrukowane. Istnieje konieczność, aby wspomniane linie tekstu zostały włączone w proces programowania etykiety związanej z artykułem [patrz rozdział 5.2].

* F 0 7 9
0 4
* * 18^R *

Konf 18 0
LACZYC TEKSTY

1. Wejść w tryb konfiguracji ogólnej i wyszukać parametr 16 [patrz rozdział 6.2 *KONFIGURACJA*]. Dwie możliwe wartości mają następujące znaczenie:

'0' - Teksty nie są połączone: każda linia drukowana jest w swojej pozycji zaprogramowanej na etykiecie artykułu.

'1' - Teksty połączone. Trzy linie tekstu łączy się traktując je, jak gdyby była to pojedyncza linia.. Pozycja drukowania na tej całościowej linii jest taka sama, jak położenie zaprogramowane dla pierwszej linii tekstu.

Opcja ta pozwala na wyraźniejsze zaprezentowanie linii tekstu dotyczącej składników na etykiecie.

2. Przy pomocy klawiatury numerycznej wprowadzić wymaganą wartość.

3. Nacisnąć *****, aby zapisać w pamięci wprowadzone zmiany.

...

*

6.2.19 Konf. 80: Kod kreskowy paragonu

Ten parametr dostępny jest tylko w trybie paragonów, gdy aktualna wartość parametru 14 jest 1, 3 albo 5 [patrz rozdział 6.2.14].

Parametr umożliwia zaprojektowanie formatu ogólnego programowalnego kodu kreskowego dla paragonu. W tym celu należy:

1. Wejść w tryb konfiguracji ogólnej i wyszukać parametr 80 [patrz rozdział 6.2 *KONFIGURACJA*].

2. Wprowadzić format EAN 13 według potrzeb. Wykorzystać klawiaturę alfanumeryczną lub kody znaków [patrz rozdz. 8.5]

Mówimy o tekście alfanumerycznym o 12 pozycjach, przy czym cyfry zapisane są bezpośrednio w kodzie kreskowym, a litery mają następujące znaczenie:

* F 0 7 9
0 4
* * 18^R *

Konf 80 09 8 M
E 25CCCCHHH

Kod	Zapis w kodzie kreskowym	Kod	Zapis w kodzie kreskowym
A	Numer grupy	H	Masa
B	Numer klienta	I	Stawka VAT
C	Kod artykułu	K	Sekcja
D	Kod pracownika	L	Kod producenta
E	Suma ogółem paragonu	Q	Znak kontrolny dla masy, ilości, należności
F	Znak sumy	Y	Suma ogółem w walucie drugiej
G	Liczba artykułów		

W pierwszej linii wyświetlacza wskazana jest pozycja kursora, kod znaku, który wskazuje kursor (zgodnie z tabelą zamieszczoną w rozdziale 8.5), i literę "M" albo "n" zależnie od tego, czy pracować się będzie z dużymi, czy z małymi literami.

*

3. Nacisnąć *****, aby zapisać w pamięci wprowadzone zmiany.

6.2.20 Konf. 81: Kod kreskowy etykiety

Ten parametr dostępny jest tylko w trybie etykiety, gdy aktualna wartość parametru 14 wynosi 2 albo 3 [patrz rozdział 6.2.14].

Parametr umożliwia zaprojektowanie formatu ogólny, programowalny kodu kreskowego dla etykiety. W tym celu należy:

* F 0 7 9
0 4
* * 18^R *
...*

Konf 80 09 8 M
E 25CCCCHHH

1. Wejść w tryb konfiguracji ogólnej i wyszukać parametr 81 [patrz rozdział 6.2 KONFIGURACJA].
2. Wprowadzić format EAN 13 według potrzeb. Powinien mieć on formę równoważną z tą opisaną w ustępie 2 poprzedniego rozdziału.
3. Nacisnąć *****, aby zapisać w pamięci wprowadzone zmiany.

*

6.3 PROGRAMOWANIE W EURO

Wagi serii K przygotowane są do wprowadzenia Euro.

Zatwierdzony plan wprowadzenia Euro:

FAZA 1: kurs wymiany Euro jest stały. Zasadniczo używane są waluty krajowe państw członkowskich, natomiast Euro stanowi walutę drugorzędną.

FAZA 2: waluty krajowe przechodzą na drugi plan, podczas gdy Euro staje się głównym środkiem płatniczym we wszystkich krajach, w których wprowadza się Euro.

FAZA 3: Euro staje się jedynym środkiem płatniczym.

Po przestawieniu wagi na właściwą fazę Euro może ona pracować i drukować paragony i etykiety w Euro. Należy pamiętać o tym, że:

Kroki programowania kursów wymiany Euro/waluta krajowa są następujące:

* F 0 7 9
0

Prog
PROGRAMOWANI

0 * * * *

EURO = 4.231
ZL

1. Wprowadzić sekwencję *** F 0 7 9 0**
2. Nacisnąć **0**, a następnie nacisnąć ***** cztery razy.
3. Sprawdzić kurs wymiany Euro/waluta krajowa i nacisnąć *****.

EURO 0

4. Wpisać:

'0' - jeżeli NIE chce się, aby dane transakcji wyświetlały się lub były drukowane w Euro. Jest to możliwe w fazie 0 lub w fazie 1.

'1' - jeżeli chce się je w Euro. Jest to możliwe tylko w fazie 0 lub 1 i obowiązuje w fazie 2 i 3.

*

FAZA 0

5. Nacisnąć *****, aby potwierdzić dane. Wyświetli się faza Euro, na którą nastawiona jest waga.

6. W celu przejścia do następnej fazy należy wprowadzić następujący kod:

0 7 8 1

6 0 2 2

9 8 0 8

FAZA 1

Faza 0 – Faza 1 ⇒ 0 7 8 1

Faza 1 – Faza 2 ⇒ 6 0 2 2

Faza 2 – Faza 3 ⇒ 9 8 0 8

7. Powtórzyć kod.

F i 3

 W celu wyświetlania i drukowania informacji w walucie drugorzędnej (Euro w fazie 0 lub 1, i Zł w fazie 2) należy w normalnym trybie pracy wcisnąć i przytrzymać **F** i nacisnąć **3**

 OGÓLNIE RZECZ BIORĄC W NINIEJSZEJ INSTRUKCJI OBSŁUGI WSZYSTKIE ZALEŻNOŚCI DOTYCZĄCE WALUTY POLSKIEJ "ZŁ" (WALUTA POSTAWOWA W FAZIE 0 LUB 1) PRZECHODZA W ZALEŻNOŚCI W "EURO" W FAZIE 2 I 3. W TEN SAM SPOSÓB ZALEŻNOŚCI W "EURO" (WALUTA DRUGORZĘDNA W FAZIE 1) PRZECHODZĄ W ZALEŻNOŚCI W WALUCIE POLSKIEJ "ZŁ" W FAZIE 2.

 Patrz rozdział 8.11 POGOTOWIE TELEFONICZNE jeżeli potrzeba powrócić do poprzedniej fazy.

6.4 WALUTY

Można skonfigurować dwie dodatkowe waluty, które waga będzie drukować na paragonie. Dostępne są następujące waluty:

Kod	Waluta	Nazwa
0	DM	MARKA NIEMIECKA
1	NLG	GULDEN HOLENDERSKI
2	Lux F	FRANK LUKSEMBURSKI
3	L	FUNT BRYTYJSKI
4	F F	FRANK FRANCUSKI
5	Sh	SZYLING AUSTRIACKI
6	Sw F	FRANK SZWAJCARSKI
7	Dkr	KORONA DUŃSKA
8	Skr	KORONA SZWEDZKA
9	EURO	EURO
-	-	BRAK

Walutę zmienia się w wadze w następujący sposób:

* F 0 7 9
0

Prog
PROGRAMOWANI

9

War. 1t -

...

Warl. 1t DM 0
MARKA NIEMIE

*

Wal. 2t -

1. Upewnić się, czy waga została skonfigurowana jako GŁÓWNA, po czym nacisnąć sekwencję przycisków * F 0 7 9 0, aby wejść w tryb programowania.

2. Nacisnąć 9

3. Wprowadzić kod waluty, która powinna pojawić się jako pierwsza.

4. Nacisnąć *, aby zapisać dane w pamięci i przejść do następnej waluty. W celu przejścia z jednej waluty do kolejnej nacisnąć ponownie przycisk *.

! Aby wartości tych dewiz były przedstawiane na paragonie należy ustalić kurs wybranej waluty.

F *

Nacisnąć F *, aby opuścić tryb programowania.

6.5 KURSY WYMIANY WALUT

Kursy wymiany walut programuje się w następujący sposób:

* F 0 7 9
0
8
...
*
F *

Prog
PROGRAMOWANI

Kurs 0 DM
2.230
MARKA NIEMIE

1. Wejść w tryb programowania naciskając po kolei przyciski * F 0 7 9 0.
2. Nacisnąć 8
3. Wybrać przy pomocy klawiatury numerycznej kurs wymiany każdej waluty używając kodów walut podanych w podrozdziale 6.4 powyżej.
4. Nacisnąć *, aby zapisać dane i przejść do następnej waluty.
5. Nacisnąć F i *, aby opuścić tryb programowania.

6.6 DEFINIOWANIE SEKCJI

W tym rozdziale podano, w jaki sposób przydzielić nazwę każdej z 10 sekcji wraz z przyporządkowanym jej formatem kodu kreskowego. Aby uzyskać więcej informacji - patrz rozdz. 6.2.14

* F 0 7 9
0
◇
...
*
*
*

Prog
PROGRAMOWANI

Sek. 0 01 13 M
n MIESO
SEKCJA

Sek. 3 05 5 M
n OWOCE
NAZWA SEKCJI

Sek. 3 07 11 M
E 2HHHKK
EAN13 SEKCJA

1. Wejść w tryb programowania naciskając kolejno przyciski * F 0 7 9 0.
2. Nacisnąć ◇. Ukaże się aktualna nazwa sekcji 0. Numer występujący obok numeru sekcji wskazuje pozycję znaku w nazwie, która podlega edycji.
W pierwszej linii wyświetlacza wskazana jest pozycja kursora, kod znaku, który wskazuje kursor (zgodnie z tabelą zamieszczoną w rozdziale 8.5), i literę "M" albo "n" zależnie od tego, czy pracować będzie się z dużymi, czy z małymi literami.
3. Wprowadzić cyfrę od 0 do 9 odpowiadającą sekcji, której chcemy nadać nazwę. Nacisnąć *, aby przejść do wprowadzania nazwy przy pomocy klawiatury alfanumerycznej. Maksymalnie 20 znaków
4. Nacisnąć *, aby przejść do wprowadzania formatu kodu kreskowego przyporządkowanego danej sekcji.
5. Wprowadzić format kodu kreskowego przyporządkowanego sekcji. Wykorzystać klawiaturę alfanumeryczną lub kody znaków [patrz rozdz. 8.5]
Mówimy o tekście alfanumerycznym o 12 pozycjach, przy czym cyfry zapisane są bezpośrednio w kodzie kreskowym, a litery mają następujące znaczenie:

Kod	Zapis w kodzie kreskowym	Kod	Zapis w kodzie kreskowym
A	Numer grupy	H	Masa
B	Numer klienta	I	Stawka VAT
C	Kod artykułu	K	Sekcja
D	Kod pracownika	L	Kod producenta
E	Suma ogółem paragonu	Q	Znak kontrolny dla masy, ilości, należności
F	Znak sumy	Y	Suma ogółem w walucie drugiej
G	Liczba artykułów		

*
*

6. Nacisnąć *, aby zapisać konfigurację.

6.7 STABILNOŚĆ

Przy pomocy tego parametru ustala się tolerancję wagi na drgania lub oscylacje masy. Stabilność wagi konfiguruje się w następujący sposób:

* F 0 7 9 0	Prog PROGRAMOWANI
0	
...	
*	Stabil 0 STABILNOSC MASY

1. Wejść w tryb programowania naciskając po kolei przyciski * F 0 7 9 0.
2. Nacisnąć 0
3. Wprowadzić cyfrę od 0 do 5. Im większa cyfra, tym ostrzejsze kryterium stabilności. Nacisnąć *, aby zapisać nastawę, po czym nacisnąć F *, aby opuścić opcję.

6.8 LINIE NAGŁÓWKA RAPORTÓW

Przy pomocy tego parametru ustala się, czy waga ma drukować linie nagłówka raportów [patrz rozdział 2.12 RAPORTY]. Mówimy o czterech pierwszych liniach nagłówka paragonu zaprogramowanych zgodnie ze wskazaniami zawartymi w rozdziale 5.1. Normalnie na liniach tych zapisuje się nazwę i adres przedsiębiorstwa.

* F 0 7 9 0	Prog PROGRAMOWANI
0 *	Naglow 0 NAGLOWEK
...	
*	

1. Wejść w tryb programowania naciskając po kolei przyciski * F 0 7 9 0.
2. Nacisnąć 0 a potem *
3. Wprowadzić opcje:
 0. nagłówek nie jest drukowany
 1. nagłówek jest drukowany.
3. Nacisnąć *, aby zapisać nastawę, po czym nacisnąć F *, aby opuścić opcję.

6.9 USTAWIANIE DATY I GODZINY

Datę i godzinę ustawia się w następujący sposób:

* F 0 7 9 0	Prog PROGRAMOWANI
3	
X	Zegar 17 12 02 01.02.36
- +	

1. Upewnić się, czy waga została skonfigurowana jako GŁÓWNA, po czym nacisnąć po kolei * F 0 7 9 0, aby wejść w tryb programowania.
2. Nacisnąć 3, aby wybrać programowanie zegara.

Na wyświetlaczu ukaże się data i godzina w formacie 'ddmmrr' i 'ggmmss'.
3. Nacisnąć + lub -, aby wybrać cyfrę, która podlega edycji. Zegar można zatrzymać i włączyć przez naciśnięcie X.

Wprowadzić wymaganą cyfrę przy pomocy klawiatury numerycznej.

*

4. Nacisnąć *****, aby zapisać dane. Aby powrócić do początkowego trybu programowania należy nacisnąć **F**, a następnie nacisnąć *****, aby powrócić do trybu pracy normalnej.

6.10 HASŁO DOSTĘPU DO RAPORTÓW

Hasło dostępu do raportów można zmienić w następujący sposób:

* F 0 0 0
0

Raport

1. Nacisnąć ***** i **F**, po czym wprowadzić aktualne hasło dostępu (domyślnie 0 0 0 0).

X

2. Nacisnąć **X**. Wprowadzić nowe 4 cyfrowe hasło dostępu do raportów.

! Jeżeli zapomni się aktualnego hasła dostępu należy skontaktować się z dostawcą lub serwisem technicznym wag.

6.11 TRYB SAMOOBSŁUGI

Ten tryb pracy dotyczy tylko modelu **K-2X5**.

W tym trybie odblokowana jest tylko część klawiatury dla nastawiania kodów PLU.

Tryb obsługi:

1. Położyć ważony produkt na szalce.
2. Nacisnąć przycisk numeryczny dla produktu.
3. Pojawi się etykieta dla wybranego produktu.

Ten tryb programuje się w następujący sposób:

* F 0 7 9
0

Prog
PROGRAMOWANI

1. Wejść w tryb programowania naciskając po kolei przyciski *** F 0 7 9 0**.

V3

Prog Samoobs
0
SAMOOBSLUGA

2. Nacisnąć **V3**.

3. Nacisnąć:

0 : tryb normalny
1 : tryb samoobsługi

*

4. Nacisnąć *****, aby zapisać wprowadzone zmiany.

! Aby pracować w trybie samoobsługowym powinien być aktywny przycisk sprzedawcy „V1” [patrz rozdz. 3.5]

6.12 WAŻENIE AUTOMATICZNE

Ten tryb pracy dotyczy tylko modelu **K-2X5**.

W tym trybie za każdym razem, kiedy na szalce wagi położy się produkt i ustali się jego ciężar to automatycznie następuje wydrukowanie etykiety. Przy tym trybie pracy należy ustalić (zablokować) dany artykuł na wadze

Tryb obsługi:

1. Wybrać zaprogramowany na wadze artykuł.
2. Nacisnąć przycisk **F** aby ustalić (zablokować) ten artykuł. Poczynając od tego momentu CENA i TARA odpowiadające produktowi będą stałe.
3. Za każdym razem, kiedy umieści się produkt na wadze, a waga się ustabilizuje zostanie automatycznie wydrukowana etykieta.

Ten tryb programuje się w następujący sposób:

1. Wejść w tryb programowania naciskając po kolei przyciski *** F 0 7 9 0**.
2. Nacisnąć **V4**.
3. Nacisnąć:
0 : tryb normalny
1 : tryb ważenia automatycznego
4. Nacisnąć *****, aby zapisać wprowadzone zmiany.

*** F 0 7 9 0**

Prog
PROGRAMOWANI

V4

Prog	Wazenie
WAZENIE AUT	

 Aby pracować w trybie ważenia automatycznego powinien być aktywny przycisk sprzedawcy „V1” [patrz rozdz. 3.5]

6.12.1 Etykieta z całości operacji w trybie pracy automatycznej

0.350	10.00
0.000	3.50

Kiedy pracujemy w trybie WAŻENIA AUTOMATYCZNEGO możliwe jest wydrukowanie ETYKIETY CAŁOŚCI OPERACJI dla żądanej ilości operacji.

Poczynając od chwili, w której zablokuje się dany artykuł w pamięci wagi zaczynają gromadzić się dane dotyczące CIĘŻARU, NALEŻNOŚCI oraz ILOŚCI OPERACJI. Wielkości te zostają zainicjowane za każdym razem, kiedy zablokuje się nowy artykuł. Wielkości dotyczące operacji całościowych są niezależne dla każdej wagi, obojętnie, czy pracować będzie ona w charakterze wagi głównej czy podległej

Można zaprojektować format etykiety specjalnej dla ETYKIETY CAŁOŚCI OPERACJI. Wzór takiej etykiety programuje się jako format numer 5. Dysponuje się wtedy polami wyrażającymi całość zgromadzonych danych. Pola te mają numerację od 110 do 117 [patrz rozdział 5.2].

Aby wydrukować etykietę całości operacji należy wykonać następujące czynności:

- Musi się pracować w trybie ważenia automatycznego z zablokowanym wybranym produktem.

SHIFT

T

Wybrac
Sprzedaw

V1

1. Nacisnąć **SHIFT** a następnie **T**
2. Wcisnąć klawisz sprzedawcy (np.: **V1**) gdzie należy zgromadzić dane dotyczące całości operacji.
3. W tym momencie nastąpi wydrukowanie etykiety całości operacji
4. Aby wyjść z tego trybu należy wcisnąć *****

*

! Po wydrukowaniu etykiety dotyczącej całości operacji, aby powrócić do sytuacji, w której można będzie z tym samym artykułem realizować więcej operacji, należy ponownie go zablokować. W ten sposób zostaną zainicjowane liczniki całości operacji.

6.13 KOD PRODUCENTA

Parametr ten określa numer producenta. Kod producenta może być używany, jako składnik informacji zawartej w kodzie kreskowym [patrz tabele w rozdziałach 6.2.9 i 6.6].

* F 0 7 9

0

Prog
PROGRAMOWANI

1. Wejść w tryb programowania naciskając po kolei przyciski *** F 0 7 9 0**.

0 * * *

Produc 8823678
PRODUCENT

2. Nacisnąć **0** i ***** trzy razy.
3. Wprowadzić kod

*

4. Nacisnąć *****, aby zapisać nastawę, po czym nacisnąć **F** *****, aby opuścić opcję.

7 PRACA W SIECI

- Wagi szeregu K mogą pracować w połączeniu z innymi wagami lub z komputerem.
- W modelach wag wyższych klas K-265 i K-255 można podłączyć do komputera sieć złożoną do 32 wag **GŁÓWNYCH**.
- Z wagami typu K-235 nie można wykonywać systemów wagowych. Jedyne, co można zrobić to ładowanie i kopiowanie danych z poszczególnych wag z wykorzystaniem komputera i oprogramowania zwanego LBS. Aplikacja ta działająca w środowisku Windows pracuje także z pozostałymi modelami wag szeregu K.

7.1 PROGRAMOWANIE NUMERU WAGI

* F 0 7 9
0

Prog

PROGRAMOWANI

5

4 x C

*

Adr
0 1234567890
GLOWNA

Adr
0 1234567890
GLOWNA

Glo
12 1234567890
ADR GLOWNA

Wagę konfiguruje się jako GŁÓWNA w następujący sposób:

1. Nacisnąć po kolei przyciski * F 0 7 9 0, aby wejść w tryb programowania.
2. Nacisnąć 5, aby wybrać programowanie adresów wag.
3. Nacisnąć C 4 razy.
4. Nacisnąć 0, aby skonfigurować wagę jako GŁÓWNA. Nacisnąć *.

Jeżeli waga GŁÓWNA ma być również podłączona do komputera, należy przydzielić jej adres główny, aby komputer rozpoznał ją w sieci. Należy wprowadzić 2-cyfrową liczbę parzystą w zakresie od 00 do 98. Nacisnąć *, aby zapisać w pamięci adres wagi.

 W sieci nie mogą istnieć dwie wagi GŁÓWNE z tym samym adresem.

5. Nacisnąć *****, aby zapisać w pamięci nowy adres wagi.
Nacisnąć **F***, aby opuścić opcję.

 NIE UŻYWAĆ WAG PODLEGLYCH W CZASIE, GDY DOKONYWANE SĄ ZMIANY W PROGRAMOWANIU ODPOWIEDNIEJ WAGI GŁÓWNEJ.

7.2 PARAMETRY TRANSMISJI DANYCH Z KOMPUTEREM (MODEL K-25X)

Waga powinna zostać skonfigurowana jako GŁÓWNA (więcej informacji w rozdziale poprzednim).

Dostępnych jest 6 parametrów dla transmisji danych pomiędzy wagami a komputerem, które można zmieniać, aby dostosować się do różnych używanych protokołów.

Parametry występują w postaci liczby 6 cyfrowej, w której poszczególne cyfry mają następujące znaczenie [od strony lewej do prawej]:

- 1 TA: maksymalny czas odpowiedzi: od 0 do 9 [patrz tabela na następnej stronie].
- 2 TB: maksymalny czas transmisji bloku: od 0 do 9 [patrz tabela na następnej stronie].
- 3 TC: maksymalny czas zajętości linii: od 0 do 9 [patrz tabela na następnej stronie].
- 4 TD: czas oczekiwania na adresowanie: od 0 do 9 [patrz tabela na następnej stronie].
- 5 Liczba bitów. Możliwe są dwie wartości:
 - '0' : 7 bitów danych, 1 bit stopu, parzystość.
 - '1' : 8 bitów danych, 1 bit stopu, parzystość.

- 6 Szybkość transmisji [w bodach]: od 0 do 9 [patrz poniższa tabela]

Liczba	TA	TB	TC	TD	Szybkość [bodów]
0	0.50	0.50	0.50	15.00	9600
1	0.10	0.10	0.10	1.00	4800
2	0.20	0.20	0.20	2.00	2400
3	0.30	0.30	0.30	3.00	1800
4	0.60	0.60	0.60	6.00	1200
5	1.00	1.00	1.00	10.00	600
6	2.00	2.00	2.00	20.00	300
7	3.00	3.00	3.00	30.00	150
8	6.00	6.00	6.00	60.00	110
9	10.00	10.00	10.00	Wyłączona	19200

Parametry transmisji danych można skonfigurować następująco:

* F 0 7 9
0

Prog
PROGRAMOWANI

5

Adr
0 1234567890
GLOWNA

8 x C

...

Glo 12
000000 . 000010
LICZBA BITS 8

*

- Nacisnąć * F 0 7 9 0 aby wejść w tryb programowania.
- Nacisnąć 5, aby wybrać programowanie adresów wag. Na wyświetlaczu zaczną pulsować numery wag podległych, które są podłączone do wagi głównej.
- Nacisnąć C osiem razy. Dotychczasowy zestaw parametrów będzie pulsować z lewej strony nowego zestawu parametrów.
- Wprowadzić nowy zestaw wartości bezpośrednio na klawiaturze numerycznej. Na pierwszej linii wyświetlacza zostanie pokazany aktualny adres wagi głównej. W drugiej linii lewa połowa przedstawia aktualną wartość 6 parametrów. Natomiast druga połowa przedstawia ciąg cyfr przy pomocy których można dokonywać zmian tych wartości.
- Nacisnąć *, aby zapisać nowy zestaw wartości. Wartości wyszczególnione z prawej strony przechodzą na pozycję aktualnych.

7.3 WYSYŁANIE DANYCH DO KOMPUTERA

Przy wagach K-235 i K-265 istnieje możliwość przekazania za pomocą klawiatury instrukcji dotyczących przesyłki i odbioru danych z komputera.

! Wagi typu K-235 i K-265 pracują z różnymi programami komercyjnymi istniejącymi na rynku polskim i stosowanymi do zarządzania sklepami. Informacje przesyłane i otrzymywane z wag są kontrolowane przez wspomniane programy. Z tego powodu funkcjonowanie operacji, które zostaną dalej opisane zależy od zastosowanej aplikacji. Aby otrzymać więcej informacji dotyczących programów, z jakimi współpracują wagi należy zwrócić się do dostawcy wagi.

W celu przesłania do komputera danych zebranych w pamięci wagi głównej należy postąpić w następujący sposób:

* F

0 0 0 0

*

◇

...

Raport

Dan
WYSYLKA DANE PC

Dan
1 KoniecDnia
KONIEC

Dan
2 KonDnWymaz
KON DNIA WYMAZ

Dan
3 PoczatekDn
POCZACTEK DN

Dan
4 Ladow Wagi
LADOWAN WAGI

Dan
5 DaneZamow
DANE ZAMOWIE

Dan
6 Inwent
SUMY INWENTAR

Dan
7 InwentWyma
SUM INWENT WYM

1. Upewnić się, czy dana waga jest wagą główną, po czym nacisnąć * i F
2. Wprowadzić kod dostępu do raportów [domyślnie 0 0 0 0].
3. Nacisnąć *, aby wejść do raportów.
4. Nacisnąć ◇.
5. Nacisnąć odpowiedni przycisk według poniższej tabeli.

Przycisk	Funkcja
1	WYSŁANIE ZAMKNIĘCIA DNIA BEZ KASOWANIA. <i>Następuje przesyłanie od wag do komputera informacji dotyczących zapamiętanych sprzedaży, danych zakumulowanych i linii paragonów (to ostatnie, kiedy Konf.09 jest w położeniu "1" [patrz 6.2.9]). Po wysłaniu danych informacja z pamięci wagi nie jest wymazywana. Operacja ta powoduje wylogowanie klawiszy sprzedawców [patrz 3.5].</i>
2	WYSŁANIE ZAMKNIĘCIA DNIA Z KASOWANIEM. <i>Podobnie, jak w przypadku poprzednim, ale informacje dotyczące sprzedaży są wymazywane z pamięci wagi. Operacja ta powoduje wylogowanie klawiszy sprzedawców [patrz 3.5].</i>
3	ŻĄDANIE ROZPOCZĘCIA DNIA. <i>Inicjuje się działanie wagi przesyłając ostatnie modyfikacje dotyczące artykułów, etykiet, itd.od ostatniej operacji początku dnia. Operacja ta powoduje zalogowanie klawiszy sprzedawców [patrz 3.5].</i>
4	ŁADOWANIE WAGI. <i>Następuje przesłanie wszystkich artykułów, formatów, linii nagłówek, itd zaprogramowanych w komputerze .</i>
5	WYSŁANIE DANYCH ZAMÓWIENIA [patrz 7.4 poniżej]
6	WYSŁANIE DO KOMPUTERA INWENTARYZACJI ZAPASÓW (patrz 2.4 powyżej)
7	WYSŁANIE DO KOMPUTERA INWENTARYZACJI TOWARÓW I SKASOWANIE Z KOMPUTERA [patrz 2.4 powyżej]
F	Wejście w raporty

6. W celu wykonania operacji odpowiadającej przyciskom 5, 6 i 7 należy ponownie nacisnąć odpowiedni przycisk.

7.4 ZAMÓWIENIA

Można zaprogramować zamówienie w wadze i wysłać je do komputera lub ściągnąć je z komputera przy pomocy symulowanej klawiatury.

Jeżeli w dowolnej chwili podczas operacji naciśnie się **F**, waga powróci do początkowego trybu programowania.

* **F 0 7 9**
0

Prog
PROGRAMOWANI

V1

Zamowi	K	0
n		0

*

Zamowi	K	1234
n		0

*

L	1		
C	0	P	0

*

L	1		
C	345	P	0

*

L	1		
C	345	P	20.00

1. Nacisnąć po kolei przyciski *** F 0 7 9 0**.

2. Nacisnąć **V1**.

3. Wprowadzić 4 cyfrowy kod zamówienia na klawiaturze numerycznej, po czym nacisnąć *****.

4. W celu dokonania edycji linii zamówienia [zaczynając od pierwszej] należy nacisnąć *****.

W pierwszej linii wyświetlacza ukazuje się linia zamówienia (L), a w drugiej kod artykułu (C) oraz ilość, którą chcemy otrzymać (P). Pulsuje wskaźnik aktywnego pola.

5. Wprowadzić kod wymaganego artykułu i nacisnąć *****.

6. Wprowadzić masę wymaganego artykułu i nacisnąć *****. System przejdzie do następnej linii.

 System umożliwia aktualizację zapasów i ich komputerową obsługę.

◇

Zamowi	K	1234
n		0

◇

Wymaz Zamowi

◇

L	2		
C	555	P	130.00

◇

L	2		
WymazacLin			

Można wymazać całe zamówienie, jeśli w momencie, kiedy pokazuje się w pierwszej linii wyświetlacza kod z nim związany, naciśnie się **◇**. Waga zażąda potwierdzenia - należy wtedy ponownie nacisnąć **◇**.

Kiedy dokonujemy edycji linii zamówienia, możemy wymazać je naciskając także **◇**. Tak samo należy powtórnie nacisnąć **◇** aby to potwierdzić.

Nacisnąć **+**, aby przejść do następnej linii zamówienia.
Nacisnąć **-**, aby powrócić do poprzedniej linii.
Nacisnąć **X**, aby zmienić aktywne pole, które podlega edycji.

 Nie można poddać edycji następnej linii, gdy poprzednia nie została zaprogramowana.
Nie można zatwierdzić linii, gdy kod artykułu oraz ilość mają wartości zerowe.

! Sposób otrzymania raportu zaprogramowanych zamówień omówiono w rozdziale 2.12.

! Wysłanie do komputera zaprogramowanego zamówienia omówiono w rozdziale 7.3.

7.6 ZDALNE ŁADOWANIE DANYCH ARTYKUŁÓW (LBS)

NOVITUS ma w swojej dyspozycji oprogramowanie o nazwie LBS które pozwala realizować ładowanie i rozładowanie danych dotyczących artykułów, formatów paragonów, nagłówek, składników, itd. Aplikacja może być stosowana w każdym modelu wagi szeregu K.

Za pomocą tego trybu zapewniamy wadze możliwość szerszej komunikacji z komputerem, który zawiera oprogramowanie LBS. Przesył danych odbywa się tylko z jednej wagi.

! Istnieje kabel NOVITUS (Numer referencyjny BK-5478 [patrz rozdział 8.10]) przygotowany do połączenia wagi z komputerem.

Sposób postępowania jest następujący:

* F 0 7 9
0

Prog
PROGRAMOWANI

-

Prog

1. Nacisnąć * F 0 7 9 0 aby wejść w tryb programowania.
2. Chcąc wysłać informacje z programu LBS do wagi należy skasować poprzednie dane (patrz rozdział 3.1)
3. Nacisnąć -. W tym momencie waga zostanie zablokowana.
4. W programie LBS należy wybrać opcję wysyłania i otrzymywania danych.

Skoro tylko przesył albo odbiór danych się zakończył, nastąpi zainicjowanie działania wagi tak, jak gdyby się ją normalnie włączyło.

8.1 PODSUMOWANIE KODÓW DOSTĘPU DO PROGRAMOWANIA

W celu wejścia w opcje programowania należy nacisnąć po kolei *** F 0 7 9 0**, a następnie odpowiedni przycisk z poniższej tabeli.

Przycisk	PROGRAMOWANIE
0	Faza EURO (6.3), Stabilność (6.7), Linie nagłówka na raporty (6.8), Inwentaryzacje (2.14), Kod producenta (6.13)
1	Programowanie artykułów (3.2)
2	Programowanie Paragonu (5.1)
3	Ustawianie daty i godziny (6.9)
4	Konfiguracja ogólna (6.2)
5	Adresowanie wag (7.1)
6	Przyporządkowanie Przycisków Bezpośredniego Dostępu (3.6)
7	Stawki VAT (3.3)
8	Kursy wymiany walut (6.5)
9	Drukowanie w różnych walutach (6.4)
PT	Logowanie i wylogowanie klawiszy sprzedawców (3.5)
T	Programowanie tar (3.4)
◇	Sekcje (6.6)
PLU	Formaty etykiet (5.2)
V1	Zamówienia (7.4)
+	Drukarka (4)
-	Zdalne ładowanie artykułów, formatów, składników, konfiguracji (7.6)
V3	Tryb samoobsługi (6.11)
V4	Ważenie automatyczne (6.12)
* F	WYJŚCIE

8.2 TEST SEGMENTÓW WYŚWIETLACZA

Można uruchomić test segmentów wyświetlacza wagi: wszystkie segmenty powinny zaświecić się, gdy przytrzyma się naciśnięty przycisk **F** i jednocześnie naciśnie się **1**

8.3 WYMIANA PAPIERU W DRUKARCE

Papier wymienia się w drukarce w następujący sposób:

W modelach K-235 i K-265 (tylko papier na paragony):



paragony wyjdą puste].

1. Zdjąć szalkę z prawej strony jak pokazano na fotografii.
2. Otworzyć drukarkę podnosząc pokrywę zabezpieczającą drukarki. Odsunąć papier od głowicy przez naciśnięcie zapadki. Wyjąć zużytą rolkę.
3. Założyć nową rolkę jak pokazano na fotografii. Upewnić się, czy termoczujła strona papieru styka się z głowicą [jeżeli nie -
4. Zamknąć drukarkę i założyć szalkę w odwrotnej kolejności do czynności opisanych w p. 1.

Modele **K-235.i K-265** mogą pracować z papierem ciągłym, etykietami samoprzylepnymi lub ciągłym papierem samoprzylepnym.

Papier ciągły wymienia się w następujący sposób:

1. Zdjąć szalkę podważając ją z prawej strony jak podano w p. 1 powyżej.
2. Otworzyć drukarkę podnosząc pokrywę zabezpieczającą drukarki. Odsunąć papier od głowicy przez naciśnięcie zapadki. Wyjąć zużytą rolkę.
Jeżeli używa się typowego papieru używanego w kasach fiskalnych to drukarka ma trzpień, na którym obrotowo zamocowany jest docisk rolki. Trzpień pokazany jest na fotografii pod pozycją "A". Służy jako podpora papieru wprowadzając go do szczeliny znajdującej się w podstawie zespołu drukującego (pozycja "B").
3. Założyć nową rolkę jak pokazano na fotografii. Upewnić się, czy termoczująca strona papieru styka się z głowicą [jeżeli nie - paragony wyjdą puste].
4. Zamknąć drukarkę i założyć szalkę w kolejności odwrotnej do podanej w punkcie 1.

! Aby określić rodzaj papieru na którym będzie się pracować patrz rozdział 6.2.4 powyżej.

Papier samoprzylepny wymienia się w następujący sposób:

1. Zdjąć szalkę podważając ją z prawej strony jak podano w p. 1 powyżej.
2. Otworzyć drukarkę podnosząc pokrywę zabezpieczającą drukarki. Odsunąć papier od głowicy przez naciśnięcie zapadki. Wyjąć zużytą rolkę.
3. Założyć nową rolkę jak pokazano na fotografii. Upewnić się, czy termoczująca strona papieru styka się z głowicą [jeżeli nie – paragony-etykiety wyjdą puste].
4. Zamknąć drukarkę i założyć szalkę w kolejności odwrotnej do podanej w punkcie 1.

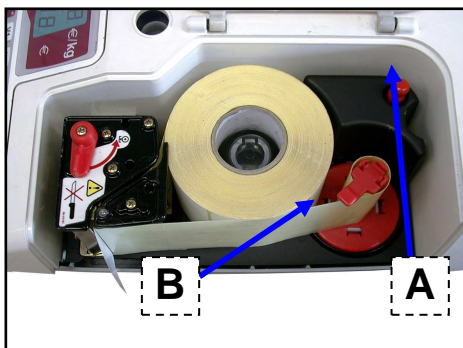

! Aby określić rodzaj papieru na którym będzie się pracować patrz rozdział 6.2.4 powyżej.

8.4 ŁADOWANIE AKUMULATORÓW

W modelach z akumulatorami tryb ładowania włącza się naciskając **F** i **4**.

8.5 KODY ZNAKÓW

W poniższej tabeli podano wszystkie kody liter, które są wymagane do zaprogramowania nazw artykułów [patrz rozdział 3.2] i tekstów w liniach nagłówka paragonu. [patrz rozdział 5.1], etc.

- Znaki można wprowadzać bezpośrednio z klawiatury alfanumerycznej
- Znaki specjalne [patrz poniższa tabela] programuje się przez naciśnięcie **V5** przed wprowadzeniem kodu znaku, a następnie należy nacisnąć **+**.

Litera	Kod	Litera	Kod	Litera	Kod	Litera	Kod	Litera	Kod
' '	0	'Y'	25	'N'	50	'y'	75	'Ó'	107
'A'	1	'Z'	26	'a'	51	'z'	76	'Ś'	108
'B'	2	'.'	27	'b'	52	'>'	77	'Ż'	109
'C'	3	'.'	28	'c'	53	'<'	78	'Ź'	110
'D'	4	'.'	29	'd'	54	'?'	79	'ą'	111
'E'	5	'0'	30	'e'	55	'^'	80	'ć'	112
'F'	6	'1'	31	'f'	56	'+'	81	'ę'	113
'G'	7	'2'	32	'g'	57	'<'	82	'ł'	114
'H'	8	'3'	33	'h'	58	'>'	83	'ń'	115
'I'	9	'4'	34	'i'	59	'=''	84	'ó'	116
'J'	10	'5'	35	'j'	60	'{''	85	'ś'	117
'K'	11	'6'	36	'k'	61	'}''	86	'ż'	118
'L'	12	'7'	37	'l'	62	'[''	87	'ź'	119
'M'	13	'8'	38	'm'	63	']'	88	'.''	120
'N'	14	'9'	39	'n'	64	'ñ'	90	'o'	151
'O'	15	'@'	40	'o'	65	'\'	91		
'P'	16	'!'	41	'p'	66	' '	92		
'Q'	17	'"'	42	'q'	67	'.''	93		
'R'	18	'#'	43	'r'	68	'.''	94		
'S'	19	'\$'	44	's'	69	'.''	95		
'T'	20	'%'	45	't'	70	'A'	102		
'U'	21	'&'	46	'u'	71	'C'	103		
'V'	22	'/'	47	'v'	72	'E'	104		
'W'	23	'('	48	'w'	73	'Ł'	105		
'X'	24	')'	49	'x'	74	'N'	106		

 Znaki polskie będą reprezentowane na wyświetlaczu numerycznym (dwie pierwsze linijki wyświetlacza) i alfanumerycznej (druga linia na wyświetlaczu) przez znaki angielskie najbardziej do nich podobne.

- Numery [np. numery telefoniczne] można wprowadzić przez naciśnięcie odpowiednich klawiszy numerycznych [klawiatura z prawej strony].
- Nacisnąć **+** i **+**, aby wybrać pozycję edycji znaku.
- Nacisnąć **32^{A/a}**, aby przełączyć pomiędzy dużymi a małymi literami.
- Nacisnąć **C**, aby skasować znak.

8.6 LISTA SKŁADNIKÓW FABRYCZNIE ZAPROGRAMOWANYCH

Wagi szeregu K dysponują w przybliżeniu 4000 pozycji do wpisania składników. Aby otrzymać listę składników zaprogramowanych przez producenta w wadze, należy zwrócić się do sprzedawcy. Najlepszym jednak sposobem na używanie składników jest zaprogramowanie własnej listy składników urzywając programu LBS lub RMS. Maksymalna ilość znaków w składniku to 24.

8.7 WYKRYWANIE I USUWANIE USTEREK

Wagi serii K firmy NOVITUS dokonują sprawdzenia, czy nie występują anomalie za każdym razem, gdy włączy się wagę.

Jeżeli wystąpi usterka waga wyświetla komunikat o błędzie, który może pomóc ustalić przyczynę usterki.

Poniżej podano wykaz najczęstszych usterek i komunikatów o błędach oraz sposoby usunięcia usterek.

8.7.1 Problemy z masą

Mogą wystąpić następujące problemy z masą i mogą ukazać się następujące komunikaty.

BŁĄD ZERA – Na wyświetlaczu ukazuje się komunikat “Bład Zera”

- Upewnić się, czy szalka jest pusta.
- Upewnić się, czy nic nie dotyka szalki.

MASA UJEMNA

- Wykonać reset wagi sprawdzając, czy szalka jest pusta.

WAGA ZABLOKOWANA

- Wyłączyć i ponownie włączyć wagę przy pustej szalce.

WAGA ŹLE WAŻY

- Sprawdzić szalkę i wspornik, wyłączyć wagę i ponownie ją włączyć.
- Sprawdzić, czy szalka nie dotyka innych przedmiotów.

WAGA POKAZUJE MASĘ RÓŻNĄ OD ZERA, GDY SZALKĄ JEST PUSTA

- Nacisnąć przycisk samoczynnego zerowania. [patrz rozdział 2.4]
- Sprawdzić, czy szalka nie dotyka innych przedmiotów.

8.7.2 Błędy transmisji danych

Poniżej podano główne problemy z transmisją danych i błędy.

WŁĄCZ KOMPUTER – Na wyświetlaczu pojawia się komunikat “PodłączKomput”

- Jeżeli waga została skonfigurowana jako główna i jest podłączona do komputera, upewnić się, czy komputer jest włączony oraz czy przewód jest właściwie podłączony.
- Jeżeli waga została skonfigurowana jako główna, lecz nie jest podłączona do komputera, nacisnąć dowolny przycisk, aby rozpocząć pracę.
- Komunikat ten pozostaje na wyświetlaczu tylko przez 5 sekund.

ŁADOWANIE DANYCH – Na wyświetlaczu pojawia się komunikat “Ladow Wagi”

- Włączyć odpowiednią wagę główną, aby wagi mogły rozpocząć pracę.
- Waga skonfigurowana jest aktualnie jako podległa. W rozdziale 7.1 podano instrukcje przełączenia jej na wagę główną. Po przełączeniu ten komunikat nie będzie się już więcej wyświetlał.

BŁĄD TRANSMISJI DANYCH - Na wyświetlaczu pojawia się komunikat “Bład Komunik”

- Upewnić się, czy waga jest właściwie zaadresowana. Jeżeli nie ma łączności z innymi wagami, sprawdzić, czy została skonfigurowana jako główna [patrz rozdział 7.1 powyżej].

- Jeżeli waga podłączona jest do innych wag podległych - sprawdzić, czy:
 - w systemie jest tylko jedna waga, która pracuje, jako główna;
 - każda waga podległa w systemie ma własny niepowtarzalny adres;
 - przewody transmisji danych są właściwie zainstalowane.

WAGA NIE MA ŁĄCZNOŚCI Z KOMPUTEREM

- Sprawdzić połączenia wagi i puszek instalacyjnych
- Sprawdzić konfigurację i adres wagi głównej [patrz rozdz. 7.1]
- Sprawdzić numer grupy. [patrz rozdział 6.2]
- Sprawdzić parametry transmisji danych - patrz rozdział 7.2.

WAGI NIE MAJĄ ŁĄCZNOŚCI ZE SOBĄ

- Sprawdzić połączenia pomiędzy wagami a puszkami.
- Sprawdzić adresy wag głównej / podporządkowanych - patrz rozdział 7.1.

8.7.3 Problemy ze zważonymi produktami

Błędy, które mogą wystąpić odnośnie programowania i użycia PLU.

NIE ZNALEZIONO ARTYKUŁU

- Naciśnięty klawisz bezpośredniego dostępu nie jest zaprogramowany dla PLU. W rozdziale opisującym PLU podano sposób programowania przycisków. [patrz rozdział 3.2 albo 3.6]

NIE WYŚWIETLA SIĘ KWOTA W EURO

- Sprawdzić aktualną fazę Euro. [patrz rozdział 6.3]

8.7.4 Problemy z drukowaniem

Poniżej podano problemy i komunikaty o błędach które mogą wystąpić odnośnie drukowania paragonów i etykiet samoprzylepnych.

NIE UZYSKANO WYMAGANEJ JAKOŚCI DRUKU

- Wyregulować nastawienie kontrastu drukarki. [patrz rozdział 4]
- Oczyszczyć głowicę suchą szmatką.

NIE NASTĘPUJE WYDRUK ETYKIETY

- Wprowadzić dane sprzedawców. [patrz rozdział 3.5]
- Sprawdzić, czy wybrany artykuł został zaprogramowany. [patrz rozdział 3.2]
- Sprawdzić, czy drukarka etykiet została właściwie skonfigurowana. [patrz rozdział 4]
- Sprawdzić, czy z głowicą styka się termoczuła strona papieru [a nie tył]
- Sprawdzić, czy głowica styka się z papierem.

WYDRUK ETYKIET W ZŁYM FORMACIE

- Sprawdzić format i wymiary etykiety. [patrz rozdział 5.2]
- Sprawdzić, czy drukarka etykiet została właściwie skonfigurowana. [patrz rozdział 4]
- Sprawdzić, czy forma pracy i typ papieru zostały właściwie wybrane. [patrz rozdział 6.2.4]

POLE EURO NIE WYŚWIETLA SIĘ LUB NIE JEST POPRAWNE

- Sprawdzić aktualną fazę Euro. [patrz rozdział 6.3]
- Sprawdzić jak zostało zaprogramowane przedstawianie EURO. [patrz rozdział 6.3 – 4.]

BŁĄD PAPIERU - Na wyświetlaczu pojawia się komunikat “Bład Papier”

- Sprawdzić, czy jest papier, a jeśli nie, wymienić rolkę papieru termoczułego.
- Sprawdzić, czy rolka papieru została właściwie założona. [patrz rozdział 8.3]
- Sprawdzić, czy nic nie przeszkadza w pracy komórki detektora papieru.

8.7.5 Problemy z klawiaturą

Mogą wystąpić następujące problemy związane z klawiaturą.

NIE DZIAŁAJĄ PRZYCISKI SPRZEDAWCÓW

- Wprowadzić dane sprzedawców. [patrz rozdział 3.5]

8.7.6 Problemy z programowaniem

Podczas programowania wagi mogą wystąpić następujące problemy.

NIE MOŻNA ZAPROGRAMOWAĆ WAGI

- Sprawdzić, czy waga została zaprogramowana jako główna. [patrz rozdział 7.1]

8.8 PORADY DOTYCZĄCE OBSŁUGI I KONSERWACJI WAG SERII K

Przestrzeganie poniższych uwag zagwarantuje utrzymanie wagi w idealnym stanie roboczym i jej niezawodną długą pracę.

1. Na szalkę nie kłaść nigdy ciężarów większych od maksymalnie dozwolonych.
2. Ostrożnie kłaść na szalkę każdy przedmiot, który waży więcej niż jedna szósta maksymalnego dozwolonego obciążenia wagi.
3. Unikać naprężeń poprzecznych szalki.
4. Klawiaturę i szalkę utrzymywać zawsze w czystości. Czyścić wagę wilgotną szmatką; nigdy nie rozpryskiwać na nią wody.
5. Nie wolno regulować wagi, gdy jest ona włączona.

8.9 DANE TECHNICZNE WAGI

- ZASILANIE I MAKS. POBÓR MOCY 230+10/-15V & 60 WAT
- AKUMULATOR WEWN./ZEWN. 12 V D/C 5A
- METODA DRUKOWANIA..... termiczna (8 pkt./mm)
- WYŚWIETLACZ..... LCD/ PODŚWIETLANY
- MAKS. WYMIARY ETYKIETY 60 mm X 70 mm
- PORT TRANSMISJI DANYCH DO KOMPUTERA RS 232 8 żyłowy
- PORT TRANSMISJI MASTER-SLAVE RS 485 6 żyłowy
- PORT TRANSMISJI MASTER-MASTER RS 422 8 żyłowy
- TEMPERATURA PRACY -10°C do +40°C
- DOKŁADNOŚĆ..... 1/3000 max. dozwolonej masy
- OTWARCIE SZUFLADY KASOWEJ 12 V/ 1A max



8.10 AKCESORIA DO KOMUNIKACJI WAG SZEREGU K

W dalszej części wskażemy oznaczenia referencyjne podstawowych akcesoriów do komunikacji, które mogą zostać użyte dla wag szeregu K.

Konwerter komunikacji RS-232/RS-422. Konwerter służy do łączenia portów komputera COM1 albo COM2 w sieci z 16 wagami głównymi typu K-265 lub K-255.





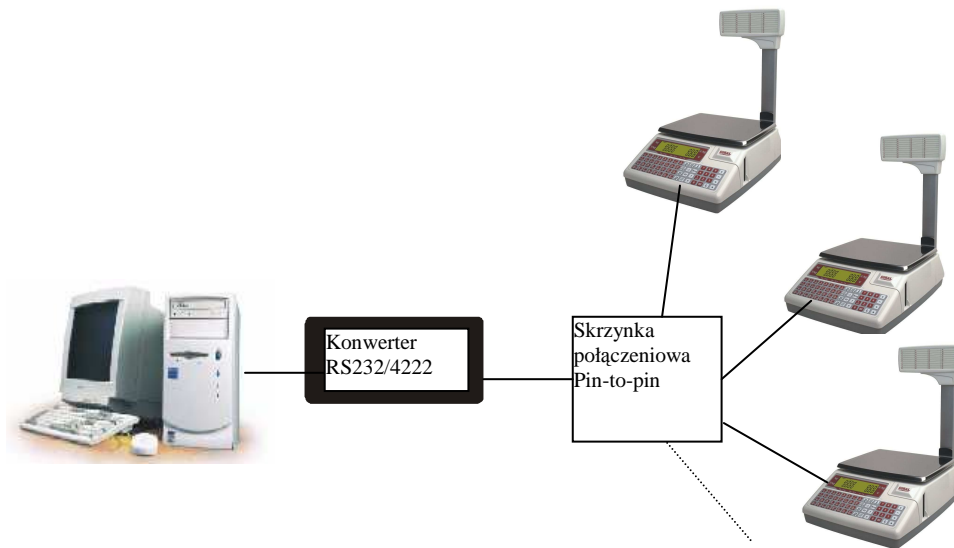

KABLE

Złącze 6 pin RS232 umożliwia komunikację ze wszystkimi dostępnymi programami (LBS, RMS, DibalCom, DibalDrv i inne).

BK-5478	
Złącze 6pin	DB9 żeński
	3 2
	4 3
	5 5
	

Złącze 8 pin umożliwia komunikację ze wszystkimi programami (oprócz LBS) oraz łączenie wag w sieć wg poniższego schematu. Skrzynka połączeniowa jest skrzynką łączącą sygnały typu 'pin-to-pin'



Komputer	Wejście konwertera	Konwerter RS232/RS422 NOVITUS	Wyjście konwertera	Skrzynka połączeniowa pin-to-pin		Waga Kxx
DB9	RJ45		RJ45	We	Wy (1,2, itd)	Złącze 8 Pin
2	2		1	1	1	4 TxD -
3	4		2	2	2	5 TxD +
GND	5		3	3	3	6 RxD -
	8		4	4	4	7 RxD +
						

- Program LBS wymaga użycia złącza 6 pin oraz zablokowania wagi na czas transmisji ([* F 0 7 9 0] i [-]). Parametry transmisji i numer wagi nie mają znaczenia.
- Programy- RMS, DibalCom, DibalDrv i inne- wymagają ustawienia numeru wagi i parametrów transmisji.
- **Numer wagi.** Ustawienia numeru wagi muszą być takie same w programie sterującym i wadze. Ustawienie numeru w wadze: wejść w tryb programowania [* F 0 7 9 0] [5] [C] [C] [C] [C] [0] [*], wprowadzić parzysty adres wagi (np.02) i zatwierdzić klawiszem [*]. Aby wyjść z prog. [F*]
- **Parametry transmisji** w wadze i programie muszą być takie same tj. 8 bitów danych, parzystość parzysta (EVEN) i jeden bit stopu. Ustawienie w wadze: wejście w tryb programowania [*F0790 5], nacisnąć 8 razy klawisz [C], wprowadzić [000010] i nacisnąć klawisz [*]. Aby wyjść z prog. [F*]
- Wagi K235 (on-line) i K265, K3X można traktować w programach komunikacyjnych jako K255.
- Programy (LBS, RMS, DibalCom), schematy kabli i przykładowe schematy sieci znajdują się stronie internetowej: www.novitus.pl w dziale pliki do pobrania.

Producent może bez uprzedzenia wprowadzać zmiany do treści Instrukcji.